

JACOB
ANCM

Radio Wereld



25
ct.

HENRY
FABER



de *Sarrand Dynamic*
die nam ik!



KUNSTZAAL „EDISON“ DEN HAAG = AMSTERDAM = ROTTERDAM

SPLENDOR SUPER SERIE



VH 300

Prijs: f. 8.50

V 1508

f. 4.00

V 62

f. 4.75

EEN OPENBARING
DOOR ZUIVERHEID VAN TOON

SPLENDOR RADIO



Zondag 25 Augustus

Berlijn, 418 M.

6.50—8.20. Concert door het Potsdamer Tinklinster Orkest o. l. v. Hans Alibout.

8.20—9.15. Voor den landbouwer.

9.15. Klokkenspel van de Garnisonkerk te Potsdam.

9.20. Morgenwijding. Daarna: Klokgelui van den Dom te Berlijn.

10.20. Weerbericht.

11.20. Matthias Claudius. Voor den microfoon: Arthur Kraussneck

11.50. Ouderuurtje: Wann lü-geñ die Kinder? Dialogo tusssen Marianne Simion en Dr. Klopfer.

12.20. Concert door het Orkest Marek Weber.

2.20. Vrolijk allerlei. Voor den microfoon: Eugen Rex.

2.50. Aus Bayern. Gramofoon-platen-concert.

3.50. Dr. Dolittles Abenteuer. Die Secreise. Naar H. Lofting's Dr. Dolittle und seine Tiere, als hoorspel bewerkt dogr Hermann Kasack.

4.50. Concert. Medewerkenden: Maria Proelss, piano. Elli Zimmermann-Behm, alt. Aan den vleugel: Maria Proelss.

5.20. Concert door de kapel Eddy Wallis van het café Unter den Linden. Aan den vleugel: Siegfried Erhardt. Intermezzo: Cause-rie door Ola Alsen. Berlin von oben. Ballonafstiegt mit Alfred Brown. Daarna: Reclame.

7.40. Inleiding tot de uitzending van de Operette Der Feldprediger (Beelduitzending).

7.50. Frankfurter Humor, voorgelezen door Oskar Ebelsbacher.

8.20. Der Feldprediger. Operette in 3 bedrijven van Il. Wittmann en A. Wohlmut. Muziek v. Carl Millöcker, Regie: Cornelis Bronsgeest. Dirigent: Bruno Seidler-Winkler. Daarna: Tijds., weerbericht, nieuws en sportberichten. Vervolgens tot 12.50: Dansmuziek door Hans Schindler en zijn orkest. In de pauze: Beelduitzending.

Brussel, 511,9 M.

Vanaf 5.50 's-morgens: Iedere 2 uur berichten omtrent de postduivenvluchten over de trajecten: Mognogies, Solre s/Sambre, Brussel, Quievrain, St. Quentin, Noyon, Creil, Parijs, Dourdan, Orleans, Tours, Vierzon, Limoges, Cambrai, Arras, Breteuil, Clermont, Compiègne.

5.20. Dansmuziek door de orkest uit de dancing Saint-Sauveur te Brussel, onder leiding van den Heer de la Vignette.

6.20. Kinderuurtje, met medew. van de clowns Bonzo en Sylvia.

6.50. Gramofoonmuziek.

7.50. Nieuwsberichten.

8.35. Concert door het Radio-Orkest.

9.20. Uitz. van het Concert in de Kurzaal te Ostende, o. l. van Fr. Rasse.

Na afloop: Nieuwsberichten.

Davenport Exp., 479,2 M.

3.50. Concert door het Muziek-korps van de 5th Inniskilling Dragoon Guards o. l. v. R. B. Heggie.

4.50—5.50. Concert, uitgezonden vanuit het Midland Institute, Birmingham, door het Versterkt Birmingham Studio Orkest o. l. v. Joseph Lewis. Doris Vane, sopraan

8.20. Kerkdienst.

9.05. Liefdadigheidsoproep ten beste van de Birmingham Boys' and Girls' Union, door den Heer Chalfont Whitmore.

9.10. Weer- en nieuwsberichten

9.20. Concert door het Politie Muziekkorps van Birmingham o. l. v. Richard Wassell. John Armstrong, tenor en Joseph Farrington, bas.

10.50. Epiloog.

Frankfurt, 421,3 M.

5.50—7.20. Concert door het Radio-Orkest o. l. v. Eugen Bodart, m. m. v. Woldemar Klingel-höfer en Rudolf Buchner.

8.20. Sportberichten.

8.50. Concert door het Radio-Orkest o. l. v. Reinhold Merten m. m. v. Kundry Stewert, declamatie.

Intermezzo: Twee humoresken van Anton Tschechow: Das Plapper-

mälchen en Der Leichenredner. Na afloop van het concert, tot 12.50: Dansmuziek van Berlijn.

Hamburg, 372 M.

Concert vanuit de Haven van Hamburg. Concert aan boord van het s.s. Cap Arcóna, van de Hamburg-Zuid-Amerika Lijn.

7.20. De Klokken van Grosse Michel.

7.25. Morgengroet door Herm. Erdlen, gevolgd door concert.

8.35. Tijdsin.

8.40. Weerbericht.

8.45. Nieuwsber. en program-

ma-aankondiging.

9.00. Dr. Geiss: Die Hamburger Börse.

9.20. Vagabundfahrt ins Reich der Renaissance. I. Persönliche Erlebnisse. Voordracht door Walter Brauns.

9.40. Morgenwijding. Medewerkenden: Het Dom-koor van Bremen o. l. v. Prof. Eduard Nössler, F. Huhn, alt-solo. M. Kiftner, sopraan-solo.

11.20. Otto Rainer: Wie lose ich?

11.50. Concert uit Restaurant Ostermann.

12.35. Freiheit und Pflicht. Spreker: K. Weigt, Or. Zimmermann, declamatie; het Norag-Ork. van Hannover.

1.25. Concert.

2.20. Sprookjes voor de kleinen

3.20. Durch Heidekraut und Ried. Uitzending vanuit het Heide-museum te Wilsede.

4.35. Concert door het Norag-Orkest o. l. v. Hans Döring. Willy Bechel, tenor.

6.05. Concert uit Café Wallhof.

6.50. Concert door de Mandoline- en Guitaar-Club Weser o. l. v. Beermann.

7.50. Hermann Bockholt: Soll die werktätige Jugend Rudersport betreiben?

8.00. Sportberichten.

8.15. Weerbericht.

8.20. F.-D.-Dur, Concert m. m. v. Erna Kroll-Lange, Erwin Bolt, het Norag-Koor en -Orkest. Muzikale leiding: Fritz Gartz.

10.50. Nieuws-, weer-, sport- en diverse berichten. Noord- en Oost-zee weerbericht.

Hilversum, 298 M. Na 6 u. 1070 M. 8.25—9.20. NCRV. Morgenwijding.

10.00—12.00. KRO. (golflengte 1071 M.) Uitzending van de Hoogmis uit de Kerk van de H. Antridus te Amersfoort.

12.30—1.30. KRO. Concert d. het KRO.-Trio.

1.30—2.00. KR. Lezing over: Het Katholieke Programma inzake film.

2.00—2.30. Literair halfuurtje. KRO.

2.30—3.30. KRO. Gramofoonmuziek.

3.30—4.15. KRO. Lezing over: Het liefdewerk der drankbestrijding.

4.15—5.00. Ziekenuurtje.

5.00. NCRV. Kerkdienst vanuit de Geref. Kerk te Laren.

7.30—8.00. KRO. Lezing over: Japan, zoals ik het gezien heb.

8.01—8.10. Praatje door den KRO.-Voorzitter.

8.10—10.45. KRO. Concert. Orkest en vocale solist.

10.45—11.00. Epiloog door het Klein Koor der KRO.

HUIZEN, 1875 M.

9.00. VARA. Mededeelingen v. Postduivenliefhebbers.

9.02. Gramofoonmuziek.

9.10. Mededeelingen in 't Esperanto.

9.25. Concert. VARA-orgel en viool. Hagepreekjes.

10.30. VPRO. Uitzending van den ochtenddienst van de Vereen. v. Vrijz. Hervormden te Amsterdam, vanuit Bellevue, Amsterdam.

12.00. Tijdsin AVRO-klok.

12.00—12.30. Lezing.

12.30—2.00. Lunchmuziek door het AVRO-Kwintet.

2.00—2.30. AVRO. Tooneel-halfuurtje.

2.30—3.00. Piano-sonaten van Beethoven. Een cyclus. Analyse d. Louis Schmidt van Sonate Op. 81a in Es gr. t., Les Adieux. Voordr. van deze sonate door Eobert Veen.

3.00—3.30. Gramofoonmuziek.

3.30—5.00. Concert door het Omroeporkest o. l. v. Nico Treep.

Soliste: Sonja Kovalefska, Zang. Programma: Overture im italiëni-



DOMINIT-HOPPECKE de ACCU

MARNIXSTRAAT 425 - AMSTERDAM

schen Style, Schubert, Suite archaique, Gabriel Marie. a. Frühlingsnacht, Schumann. b. Die Allmacht, Schubert. c. Vergebliches Ständchen, Brahms. Sonja Kovalefska. Aan d. vleugel: Egbert Veen Twee slavische dansen, Dvorak. Fantasie Robert le diable, Meyerbeer. Aria uit Samson et Delila, Saint-Saëns. Scène uit de laatste acte van Beatrijs, W. Land. Sonja Kovalefska. Serenade, Chaminade. Tout Paris, Wals, Waldteufel. Retour à la France, Marsch, Mezzacapo.

5.00. VARA. Kleuteruurtje.
5.40. VARA. Wekelijksch nieuws.

6.00. VARA. Orkestconcert.
7.30—8.00. Gramofoonmuziek.
8.00. Tijdsein van de AVRO-Klok. Pers- en sportnieuws Vaz Dias.

8.15. Kurhaus Scheveningen. Solistenconcert door h. Residentie-orkest o. l. v. Prof. Hermann Abendroth.

Daarna: Gramofoonmuziek.
12.00. Sluiting.

Kalundborg, 1153 (Kopenh. 281 M.)

10.20. Kerkdienst in de Domkerk te Kopenhagen.

11.50—12.00. Weerbericht.

12.20. Uurslag en klokkenspel van het raadhuis.

12.20. Persberichten.

2.20. Kerkdienst in de Frederiks-kerk.

3.50—5.50. Uitzending van het concert in den Dierentuin. Orkest o. l. v. Holger Prehn.

6.40—7.10. Voordracht.

7.10—7.20. Weerbericht.

7.20. Persberichten.

7.35. Tijdsein.

7.36. Sportberichten.

7.50—8.20. Voordracht.

8.20. Uurslag v. h. raadhuis.

8.20—9.35. Oprette-muziek d. het Radio-Orkest o. l. v. Emil Recsen m. m. v. Sigrid Brandell, zang. 9.35—10.05. Cello-recital door Chr. Schwenger-Jensen. Aan den vleugel: Folmer Jensen.

10.05—11.05. Concert door het Radio-Orkest m. m. v. solisten.

11.05—12.50. Dansmuziek door het orkest uit Rest. Nimb o. l. v. Elo Magnusson.

12.20. Uurslag en klokkenspel van het raadhuis.

Langenberg, 473 M.

7.10—7.30. Dr. Ludwig Bach: Cursus in zelfverdediging.

7.30—7.50. Oly Wirtz-Koort: Onderricht in het bespelen van de Stössel, luit (6).

7.50—8.50. Concert vanuit Bad Neuenahr door het Sted. Orkest v. Trier o. l. v. kapelmeester Jüttner. 9.20—9.25. Klokgelui van St. Gereon, Keulen.

9.25—10.20. Katholieke morgenwijding. Spreker: Pfarrer Henkel. Medewerkenden: Kerkkoor St. Laurentius o. l. v. W. Erbel, Willy Jansen, orgel. Albert Steinmann, cello.

11.20—11.50. Fritz Worm: Wert und Ehre deutscher Sprache. 11.55—12.20. Dr. Grzywiński: Oahu onder ein Tag auf einer hawaiischen Südseeinsel.

12.20—12.45. Dr. M. Rockenbach: Die Zeit im Bach.

12.50—1.20. Openlucht-zang d. het Kolkskoor Freiheit, Düsseldorf o. l. v. Dr. Hans Paulig.

1.20—2.50. Concert door het Enkel- en Dubbelkwartet van de Mannenzangveren. Marienchor, Eupen, o. l. v. Mommès, m. m. v. het klein Werag-Orkest o. l. v. Eysoldt.

2.50—3.10. Mededeelingen der Belangengemeenschap van Westduitsche Radio-Vereenigingen: Radio-literatuur.

3.10—3.30. Schaak-causerie d. Dr. A. van Niess.

3.30—3.50. Verwaltungsdirektor Molitor: Vaardigheidsproeven voor stenografen. (140, 160, 180 en 200 lettergrepen).

3.55—4.20. Belastingpraatje d. Dr. Moudorf.

4.20—4.45. Bruno Schönfeld: Moderne Bänkeldichtung.

4.50—6.20. Uit Aken: Concert door het Stedelijk Orkest van Aken o. l. v. Peter Hammers.

5.35—6.05. Intermezzo: Uitzending vanuit het Stadion Gladbeck: Kampioenschappen Lichte Atletiek. Rheinland-Westfalen.

6.20—6.45. Dr. Berger: Der heutige Stand der Tierseelenforschung (2).

7.10—7.35. Hermann van Ham: Wirtschaftssorgen des westdeutschen Grenzlandes (1).

7.35—8.00. Voor de arbeiders: Staatsarchivrat Dr. Weise: Bismarck und des Sozialistengesetz.

8.00. Die Anekdote.

8.10. Sportberichten.

8.20. I. Das Mädchen von Elizondo. Komische Opera in 1 bedrijf van Jacques Offenbach. Tekst van L. Battu en J. Moinaux. Muzikale leiding: Kühn. Regie: Anheisser H. Der Musikfeind. Komische Operette in 1 bedrijf van Richard Genée. Muzikale leiding: Kühn. Regie: Anheisser. Daarna: Diverse berichten, sportbericht. Vervolgens tot 12.20: Concert vanuit het Hansa-Café, Düsseldorf, d. de orkesten Schlabers en Herz.

Londen 356,3, Daventry 1554,4 M.

10.50. (alleen Dav.) Tijdsein en weerbericht.

3.50. Concert door het Gershom Parkington Quintet. Sylvia Nelis, sopraan. Hubert Eisdell, bariton.

5.20—5.50. Duetten voor twee piano's, gespeeld door Leslie Howard en Agnus Morrison.

5.50. Lezen uit den bijbel. Paul van Tarsus. II. The Mission to the Gentiles hoofdstuk XIII, 1-43.

6.05—6.35. Kerkcantate No. 95, Bach.

8.20. Kerkdienst. Uitz. uit Highburr Quadrant Congregational Church.

9.05. Liefd oproep voor King's Roll Clerks' Association door Countess Haig.

9.10. Nieuwsberichten. Weerbericht. Plaatsel. nieuws. (Alleen Dav.) Scheepsberichten.

9.25. Paul Robeson zingt. Orkestconcert door het Bournemouth Stedelijk Orkest, onder leiding van Sir Dan Godfrey.

10.50. Epiloog.

Motala, 1348 M.

10.20. Kerkdienst.

1.05. Weerbericht.

1.40. Aflossing der wacht voor het Koninklijk Paleis.

4.50. Concert.

5.20. Kinderuurtje.

6.20. Kerkdienst.

7.35. Wagner Concert. Carl Erik Kempendahl, bas. Het Radio Orkest.

8.05. Marinettes Schaleereien, Muziek van A. Sodermann.

10.00. Oude Dansmuziek.

11.20—12.20. Moderne Dansmuziek.

Parijs „Radio Paris”, 1744,17 M.

8.20. Nieuwsberichten.

12.20. Religieuze causerie.

Daarna: Nieuwsberichten.

1.05. Gramofoonmuziek.

4.50. Gramofoonmuziek.

Tijds het concert: Persber.

6.50. Gramofoonmuziek.

7.50. Landbouwberichten en wedrenuitslagen.

8.05. Sport- en persberichten.

8.35. Café concert Radio-Paris. Orkest onder leiding van Maurice André. In de pauzes: Nieuwsberichten.

Maandag 26 Augustus

Berlijn, 418 M.

5.20. Concert door de kapel Pietro Garassi.

ca. 10.50—12.50. Dansmuziek

door Egon Kaiser met het orkest der Jazz-Union. Zang door Curt Schoenert (tenor). Aan den vleugel: Hermann Scheibenhofer. In de pauze: Beelduitzending.

Brussel, 511,9 M.

5.20. Concert door het Radio-Trio, met medew. van Mlle. Any Mony (zang).

6.35. Causerie over Astronomie door Albert Bouckaert.

6.50. Gramofoonmuziek.

7.50. Nieuwsberichten.

8.35. Concert gewijd aan somposities van Camille Saint-Saëns. Trio in C-moll. (Mme Graindorge en de Heeren André en Voordecker). Allegro voor piano. (Mme Graindorge).

9.15. Nieuwsberichten.

9.20. Uitzending van het conc. in de Kurzaal te Ostende o. l. v. Toussaint de Sutter.

Daventry Exp., 479,2 M.

4.20. Concert door het orkest vanuit Lozell's Cinema o. l. v. E. A. Parsons.

4.50. Dansmuziek door Billy Francis en zijn orkest, uitgezonden vanuit de West End Dance Hall. Louis Hertel, voordrachten.

5.50. Kinderuurtje.

6.35. Tijdsein van Greenwich weer- en nieuwsberichten.

6.50. Lichte muziek door het Birmingham Studio Orkest o. l. v. Joseph Lewis. Joyce Rollitt, piano Olive Groves, sopraan.

8.20. Promenade Concert, uitgezonden vanuit de Queen's Hall, Londen. Rachel Morton (sopraan). Parry Jones, tenor. Sir Henry Wood en zijn Symphonie Orkest.

10.00. Weer- en nieuwsber.

10.15. Viool-recital door Sybil Eaton.

10.35. Dansmuziek door The Piccadilly Players o. l. v. Al Starita en The Piccadilly Grill Band o. l. v. Jerry Hoey van het Piccadilly Hotel.

11.20—11.35. Jay Whidden's Band van het Carlton Hotel.

Frankfurt, 421,3 M.

4.35—6.20. Concert. Zie Stuttgart.

7.40. Engelsche literatuur.

7.55. Engelsche les.

8.20. Kamermuziek. Zie Stuttgart.

9.05. Die Aetherflasche; Radio-cabaret Medewerkenden o.a.: Erwin Eckersberg, conferencier en declamator, Claire Feldern, liedjes 10.35. Gramofoonplaten-conc.

Hamburg, 372 M.

4.35. Deutsche Jeugd-uurtje.

Voorlezing door Otto Specht.

5.20. Uenner't Strohdack. Platduitsche volksverhalen en deuntjes. Adolf Brauer, declamatie, Richard Germer, liedjes aan de luit.

6.20. Vrolijk allerlei.

6.50. Engelsch voor beginners.

7.45. Dr. Lipschütz: Die kulturellen Aufgaben der Volksbühnenorganisationen.

8.10. Marktberichten.

8.15. Weerbericht.

8.20. Paul Alexander Kleimann Hamburger Theatergeschichte (1).

8.50. Symphonie-concert vanuit Bad Pyrmont. Het Kurokkest (de Dresdner Philharmonie) o. l. v. Walter Stöver. Solist: Simon Goldberg, viool.

10.30. Nieuws-, weer-, sport- en diverse berichten. Noord- en Oost-Zee weerbericht.

10.45. Concert vanuit het Bierhaus Dreyer. Z

Hilversum, 298 M. Na 6 u. 1070 M.

Uitsluitend NCRV-Uitzendingen.

11.00—11.30. Ziekendienst.

12.30—1.45. Orgelconcert.

4.00—5.00. Ziekenuurtje.

5.00—6.30. Gramofoonmuziek.

6.30—7.00. Literaire lezing.

7.00—8.00. Gramofoonmuziek.

8.00. Orkestconcert en spreker. Onderwerp: Kind Gods en Knecht Gods. Daarna: Persber.

HUIZEN, 1875 M.

10.00. Tijds. v. d. AVRO-Klok.

10.00—10.15. Morgenwijding.

12.15—2.00. Lunchmuziek door het AVRO-Kwintet.

2.00—2.30. Gramofoonmuziek.

2.30—4.30. Rembrandt-Theater Amsterdam. Illustratieve filmmuz. door het Orkest o. l. v. David Hartogs. Guus Jansen, Orgel.

5.00—6.00. Kinderuurtje door C. Schaake-Verkozen.

6.00. Tijdsein.

6.01—7.15. Dinermuziek door het AVRO-Kwintet. Programma: Cartagena, Grit. Frühlingsstimmen wals, Strauss, Nebraska. Revel. Patrouille d'amour, Siede.

Ballet La Gioconda, Ponchielli. Ged. uit de operette Die Fledermaus. Joh. Strauss. Me and my shadow, Jolsen. Gedeelten uit De Dochter van Mme Angot, Lecocq.

It goes like this, Friend. Acceleration, Wals, Joh. Strauss. Finale. 7.15—7.45. Lezing d. J. Sietzes 7.45. Politieberichten. 8.00. Tds. AVRO-Klok. 8.01—9.00. Verenigingsuurtje. Kon. Mannenkoor Kunst na Arbeid o. l. v. W. F. Kools. Het Mandoline-orkest Sempre Avanti, Directeur: J. t. Koldijk. Programma: Ouverture Renata, H. Lavitrano, Schatzwalzer, Strauss. Sempre avanti. a. Goldene Nacht, W. F. Kools. b. Onweer, Fred J. Roeske. Kunst na Arbeid. La fête au village, Fantasie, Andrieu. Sempre avanti. a. Ave Maria, Fr. Witt. b. Jeruzalem, Isr. J. Olman. Kunst na Arbeid. Gedeelten uit Tannhäuser, Wagner. Sempre Avanti. 9.00—11.00. Concert door het Omroeporkest o. l. v. Nico Treep. Programma: Ouverture The Bohemian Girl, Balfe. Woodland Pictures, Suite, Fletcher. The twilight Serenaders, Charles Hoby. Auber's Marionetten. Fantasie Potpourri. Urbach. Caardas uit Der Geist des Wojwoden, Grossmann. Einzugs-marsch der Bojaren, Halvorsch. 11.00. Persber. v. Vaz Dias. Rloff: durch's Leben, Wals, Translatie. Potpourri Der Juxbaron. Joh. Strauss. Jungle drums, Ketschey, Bonne nuit, Grit. Donna vatra. Tango, Körpering. Lincke Wincke, Lincke. Daarna: Gramofoonmuziek. 12.00. Stuiting.

Kalundborg, 1153 (Kopenh. 281 M.)

7.50—8.00. Ochtendgymnastiek. 11.20—11.30. Weerbericht. 12.00. Uurslag en klokkenspel van het raadhuus. 12.20—2.20. Uitzending vanuit Rest. Wivel: Concert door het Strijkorkest o. l. v. K. Ingemann Palmhøj. 3.50—5.50. Concert door Otto Fessel's Instrumentaal Ensemble, m. m. v. Viggo Larsen, zang. 6.00. Beersberichten. 6.10—6.40. Voordracht. 6.40—7.10. Voordracht. 7.10—7.20. Weerbericht. 7.20. Persberichten. 7.35. Tijdsein. 7.50—8.20. Voordracht. 8.20. Uurslag en klokkenspel van het raadhuus. 8.20—9.35. Concert. Werken v. Anton Rubinstein. Het Radio-Ork. o. l. v. Launy Gröndahl m. m. v. Lis Mogens en Witte en Johannes Anderson, zang. Daarna: Persber. 9.50—10.20. Voorlezing. 10.20—11.20. Volksmuziek door het Radio-Orkest.

Langenberg, 473 M.

7.05—7.20. Lichaamsoefeningen 7.20. Weerbericht. 7.20—7.50. Gramofoonmuziek. 7.50—8.50. Concert vanuit Bad Salzufen door het Sted. Orkest v. Hildesheim o. l. v. Reichert. 10.35—12.10. Gramofoonmuziek (10.50—11.00. Nieuwsberichten). 12.30. Gramofoonmuziek. 1.10. Weerbericht. 1.15. Tijdsein van Nauen, nieuwsberichten. 1.25—2.50. Concert door de Kavel Kobert o. l. v. Willi Kobert. 2.50. Reclame.

3.20—3.50. Kinderuurtje. Daarna: Financiële berichten. 4.50—5.15. Voor de vrouw. Hedwig Eichbauer: Frauenschulungsarbeit auf der Freusburg. 5.15—5.55. Voor de jeugd. 5.55—6.50. Uitzending vanuit Bad Rothenfelde: Concert o. l. v. kapelmeester Olsen. 6.50—7.10. Oberregierungsrat Dr. Canditt: Preussische Polizei (2): Organisation. Daarna: Nieuwsberichten. 7.35—8.00. Hermann van Ham: Wirtschaftssorgen des westdeutschen Grenzlands (2). 8.00—8.20. Prof. Dr. Ebner: Physik und Chemie bei den alten Kulturvölkern (3). 8.20. Militair concert door den Rijksbond van voormalige militaire musici, afd. Münster, o. l. v. Gustav Tiepeltmann. Medewerkeren: het Klempt-vooaal terzet: Else. Grete en Martha Klempt; Eugen Schmidt-Carlén, bas-bariton Fritz Rhode, begeleiding. Daarna: Diverse berichten en sportbericht. Reclame. Vervolgens tot 12.20: Concert vanuit Café Roxel, Münster door de kapel Heinz Eber.

Londen 356,3, Daventry 1554,4 M.

10.35. Morgenwijding. 10.50 (alleen Dav.). Tijdsein en Weerbericht. 11.20 (alleen Dav.). Gramofoonplaten. 12.20. Balladeconcert door Jean Roper, alt en Arthur Davies, tenor. 12.50. Orgelspel door Edward O'Henry, uitgez. uit Tussaud's Cinema. 1.20—2.20. Licht concert door Max Jaffa en het Piccadilly Grill Orkest van Piccadilly Hotel. 4.20. Concert. Anna Filipova, sopraan, Maude Gold, viool. Joan Carr, piano. 5.35. Kinderuurtje. 6.20. Mr. Cyril Wood: A Motoring Holiday for Nothing. 6.35. Tijdsein; weerbericht en nieuwsberichten. 6.50. Muzikaal intermezzo. 7.05. De grondslagen der Muz. Moderne Piano-sonates, gespeeld door Stefan Askenase. 7.20. Mr. Desmond Mac. Carthy: Litteraire kritiek. 7.35. Muzikaal intermezzo. 7.50. Concert. Esther Coleman, alt; Fred Adlington's New Octet. 8.50. Vaudeville. Claude Hulbert en Enid Trevor. Jack Padbury's Cosmo Club Six Mabel Constanduros en Michael Hogan. Arthur Young en G. Gaunt, piano-duetten. 10.00. Weerbericht. Nieuwsberichten. Plaatsel. nieuws. (Alleen Dav.) Scheepsberichten. 10.20. Dr. Thomas Gann: In Search of a Treasure Temple in Central America. 10.35. Keith Falkner, bariton en Victor Schiöler, piano. 11.20—12.20. Dansmuziek door Jay Whidden's Band van Carlton Hotel. 12.20—12.35. Proefbeelduitzending.

Motala, 1348 M.

6.20. Kinderuurtje. 6.50. Gramofoonplaten. 7.20. Voor de Huisvrouw.

7.35. Vocaalconcert door Lisa Tunell, sopraan. 7.50. Voordracht. 8.10. Concert op twee instrumenten door Arnold Kohler. Maria Waldner, liedjes bij de luit. 9.05. Medische causerie. 10.00. Concert door de Radio Kapel.

Parijs „Radio Paris”, 1744,17 M.

8.20. Nieuwsberichten. 11.05. Koersen en berichten. 12.50. Gramofoonmuziek. 1.20. Koersen en berichten. 1.25. Voortzetting concert. 2.20. Koersen. 3.50. Koersen. 4.05. Gramofoonmuziek. 5.15. Nieuwsberichten en koersen. 6.50. Koersen. 6.55. Gramofoonmuziek. 7.45. Landbouwberichten en wedrenuitslagen. 8.10. Koersen en berichten. 8.20. Sport- en nieuwsber. 8.35. Concert. Kwartet en solisten.

Dinsdag 27 Augustus

Berlijn, 418 M.

Geen uitzending van het programma van Berlijn door Zeesen.

Brussel, 511,9 M.

5.20. Kamermuziek door het Radio-Trio. 6.35. Causerie in h. Italiaansch door Nino Salvaneschi. 6.50. Gramofoonmuziek. 7.50. Nieuwsberichten. 8.20. Concert door het orkest van het Kon. Zoölogisch Genootschap te Antwerpen o. l. v. Flor. Alvaerts. 9.20. Nieuwsberichten. 9.25. Voortzetting concert. Na afloop: Nieuwsber.

Daventry Exp., 479,2 M.

4.20. Concert door het Birmingham Studio Orkest o. l. van Frank Cantell, m. m. v. John Morel bariton. Marie Wilson, viool. 5.50. Kinderuurtje. 6.35. Tijdsein van Greenwich, weer- en nieuwsberichten. 6.50. Lichte muziek door Patifson's Salon Orkest o. l. v. Norris Stanley. 7.50. Concert op het orgel uit Lozell's Cinema, Birmingham door Edwin Godbold. 8.20. Promenade Concert vanuit de Queen's Hall, Londen. Isobel Baillie, sopraan. Heddle Nash, tenor. Maurice Cole, piano. Charles Woodhouse, viool. Charles Crabbe, cello. J. C. Pantfing, hobo A. R. Newton, fagot. Sir Henry Wood en zijn Symphonie Orkest. 10.00. Weer- en nieuwsber. 10.15. Pianorecital door Reginald Stewart. 10.35. Dansmuziek door The Romany Band van de Empress Rooms, Royal Palace Hotel. 11.20—11.35. Jimmy Caruso en The New-York Synconaters. De beide pianisten Edgar Fairchild en Robert Lindholm. Uitzendingen vanuit het Café de Paris.

Frankfurt, 421,3 M.

4.35—6.20. Concert door het Radio-Orkest o. l. v. Reinhold Merten, m. m. v. Leonore Schwarz-Neumaier, alt. 8.20. Concert. Hilda Crevenna, sopraan. Heinz Hirschland, piano. 9.20. Heruitzending v. Weenen 10.20—11.20. Im Lande des Tango. Gramofoonplaten.

Hamburg, 372 M.

11.20. Uitzending voor scholen 11.50. Muziekuitzending voor scholen. 4.35. Voorlezing door Hans Langmaack en Wilhelm Luetjes. 5.20. Concert vanuit het Europa-Café. 6.10. Studienrat Hevekerl: Von der Elbequelle zur Elbmündung. 6.35. Concert. 7.20. Walter A. Cordua: Leichtathletik-Wettkampf Deutschland-England in Londen. 7.45. Die Wirkung von Zöllen auf den Verbrauch und auf die Lebenshaltung. 8.10. Marktberichten. 8.15. Weerbericht. 8.20. Concert op Volksinstrum. 10.30. Nieuws-, weer- sport en andere berichten. Noord- en Oost-Zee weerbericht. 10.45. Concert uit het Parkhaus te Bremen.

Hilversum, 298 M. Na 6 u. 1070 M.

Uitsluitend KRO-Uitzendingen. 11.30—12.00. Godsdienstig halfuurtje. 12.15—1.15. Concert door het KRO-Trio. 1.15—2.00. Gramofoonmuziek. 2.00—2.20. Knipcursor. 2.20—3.20. Vrouwenuurtje. 5.00—6.00. Gramofoonmuziek. 6.01—7.00. Gramofoonmuziek. 7.00—7.15. Lezing over: De cursus Engelsch. 7.15—7.30. Esperanto-praatje door den heer P. Heikler. 7.30—8.00. Lezing over: Wat dient gemerkt bij 'n omroep in ons land. 8.00—11.30. Speciaal gramofoon-programma m. m. v. Politie Mannenkoor.

HUIZEN, 1875 M.

10.00. Tijds. v. d. AVRO-Klok. 10.01—10.15. Morgenwijding. 12.00. Politieberichten. 12.15—2.00. Lunchmuziek door het AVRO-Kwintet. 2.00—2.45. Wenken op het gebied van kookkunst door P. J. Kers. 2.45—4.00. Gramofoonmuziek. 4.30—5.30. Microfoon-debutanten. 5.30—7.00. Dinermuziek d. h. AVRO-Kwintet. Programma: Flammenzeichen, Blankenburg. Wiener Blut, Wals, J. Strauss. If I can't have you, Donaldson. Chanson hindou, Rimsky Korsakof. Zigeunerweisen, Viboloso. Sarasate. Berlin wackelt, Morena. Hör't! Hör't! Potpourri, Morena. To-day-to-morrow, Nicholls. Toy town artillery, Lynton. Künstlerleben, Wals, Strauss. Finale. 7.00—7.45. Lezing door Casper Höweler.

7.45. Politieberichten.
8.00. Tijds. v. d. AVRO-Klok.
8.01—8.30. AVRO. Boekenhalf-
uurtje.

8.30—11.00. Concert door het
Omroeporkest o. l. v. Nico Truop.
Charles van Isterdael, Cello. Pro-
gramma: Ouverture Idomeneus,
Mozart. Balletsuite Le Cid, Masse-
net. Menuet, Frontini. Sonate Nr.
6 in A gr. t., Boccherini voor
violoncel en piano, Aan den vleu-
gel: Egbert Veen. Fantasie La
Somnambule, Bellini. La jota ara-
gonesa, Saint-Saëns. Suite voor
violoncel Im Walde, Popper. Char-
les van Isterdael en Egbert Veen.
Huldigingsmarsch uit Sigurd Jor-
salfar, E. Grieg.

10.00. Persber. v. Vaz Dias.
Fransche blijspel, Ouverture, Ke-
ler Bela. Morgenblätter, Wals, J.
Strauss. Potpourri De mooie Cu-
baansche, Max Gabriel. Die Mühle
im Schwarzwald, Eilenberg. Rast-
los voorwärts, Marsch, Blanken-
burg. Daarna: Gramofoonmuziek
12.00. Sluiting.

Kalundborg, 1153 (Kopenh. 281 M.)

7.50—8.00. Ochtendgymnastiek.
11.20—11.30. Weerbericht.
12.20. Uurslag en klokken-
spel van het raadhuys.

12.20—2.20. Uitzending vanuit
Rest. Wivcl: Concert door het
Strijkorkest o. l. v. K. Ingemann-
Palmhøj.

3.50—5.50. Concert door Mo-
gens Hansen's Instrumentaal En-
semble.

4.35. Voor de vrouw. Daarna:
Voortzetting concert.

6.00. Beursberichten.
6.10—6.40. Kinderuurtje.
6.40—7.10. Voordracht.
7.10—7.20. Weerbericht.

7.20. Persberichten.
7.35. Tijdschrift.
7.35. Berichten voor Touristen-
verenigingen.

7.50—8.20. Voordracht.
8.20. Uurslag van het raadhuys
8.20—8.35. Deensche Vader-
landsche liederen, gespeeld door
het Radio-Orkest o. l. v. Emil
Reesen.

8.35—9.20. Ouderwetsche
dansmuziek, uitgevoerd door het
Radio-Orkest.

9.20—9.35. Deensche liederen
te zingen door Hertha Björvig.

9.35—9.50. Moderne dialogen.
Familien Hansen. Blijspel in 1 be-
drijf van Jens Locher. Daarna:
Persberichten.

10.05—11.20. Klassiek concert.
Het Radio-Symphonie Orkest o. l.
v. Emil Reesen. Solist Otto Fessel,
viool.

Langenberg, 473 M.

7.05—7.20. Lichaamsoefeningen
7.20. Weerbericht.

7.20—7.50. Gramofoonmuziek.
7.50—8.50. Concert vanuit Bad
Salzfluren door het Sted. Orkest v.
Hildesheim o. l. v. kapelmeester
Keil.

10.35—12.10. Gramofoonmuziek
(10.50—11.00. Nieuwsberichten).
12.30. Gramofoonmuziek.

1.10. Weerbericht.
1.15. Tijdschrift van Nauen en
nieuwsberichten.

1.25—2.50. Concert o. l. van
Eysoldt. Solisten: Else Zimmer-
mann, sopraan. Max Lando, tenor.
Grape, begeleiding.

2.50. Reclame.
3.20—3.50. Kinderuurtje.
Daarna: Financiële berichten.

5.25—5.50. Dr. Gustav Nass:
Psychologie der Reklame.

5.55—6.50. Concert door de
Kapel Kobert o. l. v. Willi Kobert.
Operettenmuziek.

6.50—7.10. Hulda Pankok:
Spanische Impressionen (1) Daarna:
Nieuwsberichten.

7.35—7.55. Boekbespreking d.
Dr. Hans Stein.

7.55—8.20. Hermann van Ham:
Wirtschaftssorgen des westdeut-
schen Grenzlandes (3).

8.20. Concert door het klein
Werag-Orkest o. l. v. Eysoldt.

9.20. Her-uitzending van Wee-
nen. Daarna: Voortzetting concert
Die Teekarawane, karakterstuk,
Niemann. Johann Strauss spielt
auf, Potpourri, Morena. Vervol-
gens: Nieuws- en sportberichten
en reclame.

Londen 356,3, Daventry 1554,4 M.

10.35. Morgenwijding.
10.50 (alleen Dav.). Tijdschrift en
Weerbericht.

11.20 (alleen Dav.) Gramofoon-
platen.

12.20. Orgelconcert door Edgar
T. Cook. Hilda Bentley, soliste.

1.20—2.20. Licht Concert door
Max Jaffa en zijn Piccadilly Grill
Orkest.

2.20—2.45 (alleen Dav.). Beeld-
uitzending, proefnemingen).

4.20. Dansmuziek door Jack
Padbury's Cosmo Club Six.

5.35. Kinderuurtje.
6.20. Muzikaal intermezzo.
6.35. Tijdschrift: weerbericht en
nieuwsberichten.

6.50. Muzikaal intermezzo.
7.05. De grondslagen der Muz.
Moderne piano-sonates, gespeeld
door Stefan Askenase.

7.20. Sir Napier Shaw: The
Weather and the Farmer.

7.35. Muzikaal intermezzo.
7.45. Col. F. Durham: Garde-
ning as a Hobby.

8.05. Vocaalconcert door Jean
Stirling Mackinlay.

8.20. Militair concert door het
Radio Militair Orkest o. l. van B.
Walton O'Donnell. Kenneth Ellis,
bas; Melsa, viool.

10.00. Weerbericht; nieuwsber.
Plaatselijk nieuws. (Alleen Dav.).
Scheensberichten.

10.20. Mr. Raymond Mortimer:
The Art of Letter Writing.

10.35. Uitz. uit het London
Alhambra. Jack Padbury's Cosmo
Club Six.

11.05. Het Romany Orkest van
The Empress Rooms en het Royal
Palace Hotel Orkest.

11.20—12.20. Jimmy Caruso en
zijn New York Syncopaters. (Edg.
Fairchild en Robert Lindhom pian-
isten). Uitzending vanuit Café de
Paris.

Motala. 1348 M.

6.20. Kinderuurtje.
6.50. Gramofoonplaten.
7.30. Landb. causerie.

7.50. Causerie.
8.20. Orkest- en Solistenconcert

Leonid Siberzeff, bas; Ingrid Lang-
Fagerstrom, harp. Het Radio-
Orkest.

8.30. Concert uit Liseberg.

Parijs „Radio Paris”, 1744,17 M.

8.20. Nieuwsberichten.
11.05. Nieuwsberichten en
koersen.

12.50. Gramofoonmuziek.
1.20. Koersen en berichten.
1.25. Voortzetting concert.

2.20. Koersen.
3.50. Koersen.
4.05. Concert. Radio-Orkest en
soli.

5.15. Nieuwsberichten en
koersen.
6.50. Koersen.

6.55. Gramofoonmuziek.
8.00. Landbouwberichten en
wedrenuitslagen.

8.25. Koersen en diverse be-
richten.

8.35. Sport- en nieuwsberichten
8.50. Koersen.
8.55. Concert.

9.20. Nieuwsberichten. Daarna:
Voortzetting concert.

Tijdens het concert: Koersen.

Woensdag 28 Aug.

Berlijn, 418 M.

8.20. Waarover men spreekt.
ca. 10.50—12.50. Dansmuziek
door de kapel Otto Kernbach. In
de pauze: Beelduitzending.

Brussel, 511,9 M.

5.20. Concert door het Radio-
trio m. m. v. Mme Daryse, zang.

6.35. Causerie in h. Italiaansch
door Nino Salvanoschi.
6.50. Gramofoonmuziek.

7.50. Nieuwsberichten.
8.35. Concert georganiseerd d.
de Socialistische Arbeiders Radio
Omroep voor Vlaanderen, SAROV.

Orkest, soliste, declamatie en spr.
Na afloop: Nieuwsberichten.

Daventry Exp., 479,2 M.

4.20. Concert door het Militair
Orkest van Birmingham o. l. van
W. A. Clarke m. m. v. Marjorie
Senior, voordrachten.

5.20. Dansmuziek door Jack
Padbury's Cosmo Club Six.

5.50. Kinderuurtje.
6.35. Tijdschrift van Greenwich,
weerbericht en nieuwsber.

6.50. Voortzetting dansmuziek.
7.20. Lichte muziek door het
Birmingham Studio Orkest o. l. v.
Frank Cantell.

8.05. Opera-uitzending: Wer-
ther. Een lyrisch drama in 4 be-
drijven. Muziek van J. Massenet.
Het Radio-Koor en -Orkest. Muzi-
kale leiding: Percy Pitt. Opvoe-
ring van het Eerste en tweede be-
drijf.

9.20. Weer- en nieuwsber.
9.35. Voortzetting Opera-uit-
zending. Derde en vierde bedrijf
van Werther.

10.35. Dansmuziek door Jay
Whidden's Band van het Carlton
Hotel.

11.20—11.35. The Romany
Band van de Empress Rooms,
Royal Palace Hotel.

11.35—12.05. Beelduitzending.

Frankfurt, 421,3 M.

4.35—6.20. Concert. Zie Stutt-
gart.

6.30. Boekbespreking.
7.25. Fransche literatuur.
7.40. Fransche les.

8.50. Concert. Medewerkenden:
Licco Amar, violoncel, Maurits Frank,
cello. Reinhold Merten, piano.

10.20. Concert. Zie Stuttgart.

Hamburg, 372 M.

12.35. Engelsche uitzending v.
scholen.
4.35. Opera-ouerturen uitge-
voerd door het Norag-Orkest o. l.
v. Hans Döring.

5.20. Lieder en bij den arbeid.
Verbindende woorden: Kurt Siemers
Medewerkenden: Olga Spannuh,
Eva Schlee, Bernhard Jaksch,at,
Norag-Koor, Muzikale leiding: Fr.
Gartz.

6.20. Dansmuziek.
7.05. Schaak-causerie door
Willibald Roose.

7.20. Prof. Dr. Conrad Borch-
ling: Haupttypen niederdeutscher
Mundarten. IV. Ostfalen.

7.45. Sinn und Ethos der
Grossstadt (I). Von der Gross-
stadt als notwendige Uebel zur
schönen Grossstadt-Heimat. Voor-
dracht door Dr. P. Th. Hoffmann.

8.10. Marktberichten.
8.15. Weerbericht.

8.20. Herdenking v. den 180en
geboortedag van Goethe. Mede-
werkenden: het Norag-Orkest,
Erna Kroll-Lange, zang, declama-
tie door Bernhard Jaksch,at,
zang, Karl Pündtner, declamatie.
Muzikale leiding: José Eibenschütz

10.30. Nieuws-, weer-, sport-
en diverse berichten. Noord- en
Oostzee weerbericht.

10.45. Concert uit Rest. Oster-
mann.

Hilversum, 298 M. Na 6 u. 1070 M.
Uitsluitend NCRV-Uitzendingen.

11.00—11.30. Ziekendienst.
12.30—2.00. Concert. • Instru-
mentale solisten.

2.00—2.30. Gramofoonmuziek.
2.30—4.30. Concert. Instru-
mentale en vocale solisten.

4.30—5.00. Gramofoonmuziek.
5.00—6.00. Kinderuurtje.
6.00—6.45. Gramofoonmuziek.

7.00—7.30. Lezing over:
Nieuwvoorziening en pers in den
loop der eeuwen.

7.30—8.00. Bestuursmede-
deelingen door den NCRV-Voor-
zitter.

8.00. Heiligings-samenkomst v.
het Leger des Heils te Amsterdam.
Zang lezingen en toespraak. Daarna:
Persber.

HUIZEN, 1875 M.

10.00. Tijds. v. d. AVRO-Klok.
10.00—10.15. Morgenwijding.
12.00. Politieberichten.

12.15—2.00. Luchtmuziek door
het AVRO-Kwintet.

2.00—2.30. Gramofoonmuziek.
2.30—3.30. Kurhaus Schevenin-
gen. Kindermatinee. In Henri Nol-
les' Popultheater.

3.30—5.00. Populaire muziek
door het AVRO-Kwintet. Pro-
gramma: Parade der Nussknacker,
Ranzato. Himmelsfunken, Wals,



22 AUGUSTUS 1929

No. 34

ZESDE JAARGANG

<p>ABONNEMENT NEDERLAND f 7.50 PER JAAR f 4.— PER ½ JAAR BUITENLAND EN N.O.-INDIË: f 12.— PER JAAR LOSSE NUMMERS f 0.25 (IN BELGIË Frs. 4.—)</p>	<p>REDACTIE: N.Z. VOORBURGWAL 250, AMSTERDAM (C.) TELEFOON 37121</p>	<p>ADMINISTRATIE: ENGERS & FABER N.Z. Voorburgwal 250, AMSTERDAM (C) TELEFOON 37121 - GIRONUMMER 41280 Abonnementen kunnen op elk tijdstip ingaan, doch eindigen op 30 juni of 31 December. Zonder opzegging, vóór een dezer data, worden zij stilzittigend verlengd</p>
<p>ALLE RECHTEN OP DEN INHOUD WORDEN VOORBEHOUDEN — NADruk VERBODEN</p>		

KWALITEIT OF VOLUME

De blikken piano heeft afgedaan

ALS maatstaf voor de kwaliteit van een radio-ontvangtoestel gold vroeger, d. w. z. 'n jaar of drie, vier geleden, de mogelijkheid om zooveel mogelijk zenders met een zoo groot mogelijke geluidsterkte uit den luidspreker te doen schallen. Het scheelde indertijd niet veel of de geheele radio-omroep was door de zonderlinge en zeer krachtige geluiden, welke men aan de luidsprekers wist te ontlokken, in discredit gebracht! Gelukkig is dat thans anders. Men heeft leeren inzien, dat een goede weergave niet mogelijk is van verafgelegen, dikwijls zwakke zenders, en de luisteraar van thans beperkt zich dan ook tot het luisteren naar stations, welke uit hoofde van hun geografische positie en/of hun uitzendsterkte in de ontvang-antenne voldoende elektrische energie opwekken. Ook geluidsterkte is geen allereerste eisch meer. Vóór alles komt thans de kwaliteit

der weergave. En terecht! Het is beter een betrekkelijk klein aantal uitzendstations goed te hooren, dan van een groot aantal slechte ontvangst te hebben. De quantiteit bederft hier onherroepelijk de kwaliteit! Immers voor een goede weergave heeft men noodig een frequentiegebied van ongeveer 50 tot 8000 Hertz, daar binnen dit toonbereik de klank van alle muziekinstrumenten met hun harmonischen en de menschelijke stem liggen. Het moderne ontvangtoestel moet alle tonen, welke liggen binnen vorengenoemd frequentie-gebied gelijkmatig versterken, dus in natuurlijke verhoudingen kunnen weergeven. Er mag bij de weergave geen preferentie bestaan voor bepaalde tonen of groepen daarvan; noch de hooge, noch de lage tonen mogen te veel op den voorgrond treden. Van de piano moet niet alleen de rechterheft, dus de hooge tonen, goed weergegeven worden, maar

ook de linkerheft. Tot de laagste tonen toe moeten met evenredige sterkte uit den luidspreker komen; is dit niet het geval, dan klinkt piano-muziek blikkerig. Bij de weergave van orkest- en strijkmuziek moeten ook de laagtonige instrumenten tot hun recht komen, anders hoort men slechts een gedeelte van hetgeen wordt uitgezonden en deugt de ontvang-installatie niet. Men overtuige zich of van laag tot hoog alle instrumenten goed worden weergegeven, d. w. z. in hunne natuurlijke sterkte-verhoudingen. Vooral de lage tonen, zooals b.v. voor cello, contrabas, linkerheft piano, enz. is de eisch tamelijk zwaar, maar er zijn toestellen en luidsprekers, welke een perfecte weergave mogelijk maken en daarom houde men vast aan dezen eisch en late zich niet verleiden tot het aanschaffen van een ontvang-installatie, welke slechts een gedeelte, meestal alleen de hooge tonen, weergeeft van hetgeen wordt uitgezonden. 50 tot 8000 Hertz zij de eisch!

<h1>ORCHESTRA</h1>	<h2>GRAMOFOONVERSTERKERS EN RAAMONTVANGERS</h2> <p>FIRMA G. FELLINGA, TECHNISCH HANDELSBUREAU CORNELIS ROTSTOTSTRAAT 25, AMSTERDAM, TEL. 22122</p>
--------------------	-----------------------------------------------------------------------------------------------------------------------------------------------------------------

DE AFSTEMMING VAN HET ONTVANGTOESTEL

HET VINDEN VAN BEPAALDE STATIONS

BELANGRIJKE VERBETERING

Op vele ontvangtoestellen vindt men nog de schalen der afstemcondensatoren ingedeeld in graden. Hoewel er geenerlei direct verband bestaat tusschen deze indeeling, deze cijfers op de condensator-schalen, en de golflengte van het te ontvangen station, zoo weet toch de luisteraar met eenige ervaring onmiddellijk te zeggen, dat bijv. Parijs „zit” op 140 en 120, Zeesen op 120 en 100, Daventry op 100 en 80, enz.

De voornaamste zenders kan men bij een dergelijke schaalindeeling meestal spoedig vinden, maar voor de zenders, waarnaar minder geluisterd wordt, moet de afstemming worden gezocht, bij welk zoeken men als enig richtsnoer heeft, den stand van enkele bekende zenders. Met behulp van z.g.n. calibratie-krommen kan men het een heel eind brengen in het „vinden” van bepaalde zenders, maar al deze methoden zijn tamelijk omslachtig.

Een belangrijke verbetering was het, toen sommige fabrieken er toe overgingen de afstemschalen te ijkten en de indeeling daarvan te maken in meters-golflengte.

Dit zou eigenlijk de ideale oplossing zijn geweest, ware het niet, dat door de toename van de uitzendstations, het op sommige golflengten zeer moeilijk bleek, de verschillende uitzendingen uit elkaar te houden. Wel wist men meestal de golflengte in meters van twee zenders, welker golflengte onderling weinig verschilt, maar te weten, of zij al dan niet afzonderlijk en zonder interferentie konden worden opgevangen, was alleen mogelijk als men de frequentie dezer zenders precies wist, of juist het verschil in frequentie tusschen beiden, uitgedrukt in kilo-Hertz. Voor goede ontvangst toch moeten twee zenders, welke

op een bepaalde plaats met ongeveer gelijke sterkte doorkomen, door een frequentieruimte van minstens 9 kilo-Hertz van elkaar gescheiden zijn, aangezien toch de golflengte van een zender afhankelijk is van de frequentie in Kilo-Hertz.

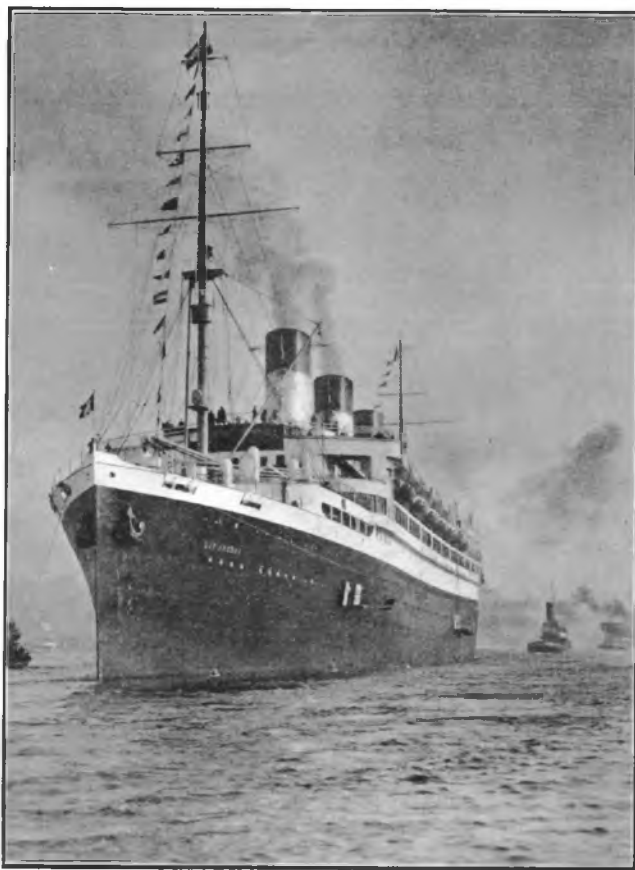

Het Stoomschip „Cap Arcona” der Hamburg Zuid-Americalijn, waarvan het Havenconcert Zondag door de „Norag” werd uitgezonden.

Logischer zou het dus geweest zijn, indien reeds indertijd deze eenheid van frequentie, genoemd naar den Duitschen natuuronderzoeker, Professor Hertz, ware ingevoerd.

Echter, het is beter ten halve gekeerd, dan ten heele gedwaald en daarom vindt dan ook het gebruik van de frequentie-eenheid, kilo-Hertz, meer en meer ingang, temeer bij de tegenwoordige dichte bezetting van de aether door de verschillende omroepstations.

De nieuwe Europeesche golflengten-regeling toch, uitvloeisel van de oprich-

ting van steeds meer zenders en het daardoor dringende gebrek aan plaatsruimte, bepaalde o.a. dat tusschen stations, waarbij door geografische positie of gebruikte energie gevaar voor interferentie dreigde, een aetherruimte van 9 kilo-Hertz moet vrijblijven, zoodat een voldoende bandbreedte voor het toongebied overblijft.

Bij gebruik van de eenheid kilo-Hertz ziet men onmiddellijk, of een zender op een bepaalde plaats ontvangen kan worden zonder gestoord te worden door een ander omroepstation, dat een zeer dichtbij gelegen golflengte gebruikt.

Het moderne radio-toestel is dan ook voorzien van een afstemschaal in kilo-Hertz en niet meer zooals voorheen in meters. Telefunken past dit in het volgende seizoen toe.

Het nut hiervan springt onmiddellijk in het oog bij enkele vergelijkende cijfers, n.l. frequentie-waarden van eenige bekende zenders en de golflengten daarvan in meters.

Voor al de korte golf treedt het voordeel van het gebruik van afstemming op den voorgrond.

Langenberg b.v. werkt op 462.2 M. = 649 kilo-Hertz; Daventry Experimental werkt op 482.3 M. = 622 kilo-Hertz, waaruit men ziet, dat op een goed toestel deze beide zenders zeer goed uit elkaar te houden zijn en elkaar niet interfereeren.

Zoo b.v. werkt Huizen op golflengte 1875 M. = 160 kilo-Hertz; Lahti op 1800 M. = 167 kilo-Hertz. Verschil dus 7 kilo-Hertz, maar door den grooten geografischen afstand en de gebruikte energie is onderlinge storing vrijwel uitgesloten.

Parijs werkt op 1725 M. = 174 kilo-Hertz; de Deutschland-Sender te Zeesen op 1635 M. = 184 kilo-Hertz; Daventry op 1553 M. = 193 kilo-Hertz.

Tusschen deze drie groote zenders liggen dus ruimten van resp. 10 en 9 kilo-Hertz.



RADIO ALS REISMAKKER

EEN
DRAAGBARE ONTVANGER
VOOR IEDEREN AMATEUR

RADIO IN DEN KOFFER

„Radio in den koffer”, heeft wel een geheel andere en prettiger betekenis gekregen dan die welke zij voor eenige jaren geleden had.

Meer en meer komt men ze tegen, de bekende stemmen van Europa's omroepstations, op plaatsen welke men gewoonlijk met „buiten” pleegt te betitelen.

De vele verbeteringen in radioland uitgedacht, zijn door de, ik zou haast zeggen enthousiaste fabrikanten benut en dan geperst in een formaat dat de reis-grammofoon al zeer nabij komt.

Het programma van de radio reismaker is schier onuitputtelijk, wel in tegenstelling met dat van de „Gramo”, waarvan men bijv. geen „nieuws” te verwachten heeft, of het zou eene selectie uit de musical-show „Good News” moeten zijn...

Voor al op het water merkt men dit tekort van de gramfoon, waar men slechts met op dien dag gangbaren fox-trotts uit alle richtingen „verrast” wordt, iets wat bekenden op dit terrein volkomen zullen onderschrijven.

Met de radiokoffer kan U daarentegen een keuze doen uit een groot aantal zenders, zoodat toch het luisteren ook weer niet te „zwaar” behoef te vallen, al zult U 's Zondags het bekende kuchje van Jack Payne moeten missen en geen „Little Trips to The Seaside” met Z.Ed. kunnen maken...

Dát is zeker, alles wat klassiek is of naar gewichtigheid zweemt, hoort niet thuis in de open lucht.

In ieder geval begint het medenemen van de radio op fiets- of motortrips buitengewoon populair te worden. De vorige zomer was er reeds zooveel liefhebberij langs Hollands vaarwegen, dat één mijner kennissen in de veronderstelling verkeerde door een gecamoufleerde radio show heen te toeren!

Wat mij daarbij opviel, was de betrekkelijk oneconomische manier waarop

door sommigen, de radio met een zonnigen Zondag werd verbonden.

Ik wil nu geen maniertjes gaan bedenken, hoe men zulks op de meest onjuiste manier moet aanpakken, alleen maar enkele dingen aanstippen, die ik toeval- lig zag.

Een heele familie zat dan o.a. op een uitgestrekt grasveld, aethermuziek te beluisteren, terwijl eenige jonge familie-onderdeelen de nieuwste Blackbottompassen aan nieuwsgierige buiten-menschen demonstreerden. Had ik mijn kiektoestel bij de hand gehad, de foto was zeker ter opluistering opgenomen! U had daar dan, afgezien van bovenstaande, op een paal van zeker vier Meter, een flinke raamantenne kunnen zien van misschien wel een Meter in het vierkant. Een heele sjouw moet dat wel geweest zijn, dunkt me! De paal bestond uit eenige deelen, maar waarom het raam ook niet opvouwbaar gemaakt? Een eind draad, opgerold in het toestel medegenomen, was toch zeker wel zoo practisch geweest.

Dat de menschen een gewone ontvanger (en geen Rijksontvanger) hadden



STERKLASSE JOL MET RADIO

medegebracht, is wel begrijpelijk. Niet iedereen voelt er wat voor, om maar dadelijk tot aanschaffing van een radio-koffer met ingebouwd raam over te gaan of een aan-wat-minder-eischen-tegemoet komend apparaat, zelf in elkaar te zetten.

Voor een tientje kan men zich momenteel al een vrij goede conusluidspreker

vervaardigen, welke zelfs in de huiskamer niet behoef te misstaan.

De „chapeau claque” onder de luidsprekers

Er zijn zeer vele manieren om van een luidspreker unit, een goede luidspreker te maken. Bij draagbare ontvangers dient men de luidspreker-afmetingen evenwel ondergeschikt te maken, aan het koffertje o.d. waar men deze in wenscht te plaat-

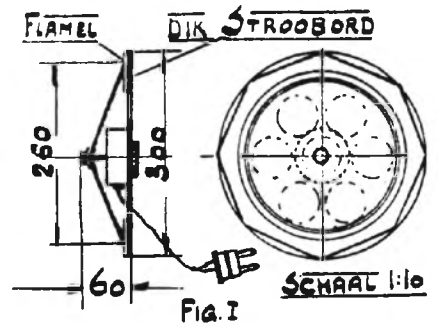

sen, zonder met hare gewoonten en zeden in conflict te komen natuurlijk.

Van de luidspreker welke in de vierlamps ontvanger los in het deksel is aangebracht, vindt U bovendien nog een schetsje met hoofdmaten tusschen deze regelen afgedrukt. Een „Grawor” unit is hierbij gebruikt, andere goede merken zijn er echter ook voldoende.

Om een voller geluid te krijgen, werd parallel aan de papieren overjas nog een „flanelletje” aangebracht, i.c. stevig met punaises bevestigd.

Om eventueel microphonisch effect te ontloopen, heeft het wel doel de luidspreker makkelijk uitneembaar aan te brengen.

„Echte antennes genieten de voorkeur”

In draagbare ontvangers, voorzien van een speciaal hiervoor gemaakte koffer, kan de luidspreker net andersom, dus met de gaten naar voren, worden aangebracht, er omheen blijft dan ruimte ge-

noeg beschikbaar voor het raam, waarvan de aftakkingen voor „kort” en „lang” met stekkerbusjes aan de „baffle plate” verbonden worden.

Om effectiever van het raam te profi-

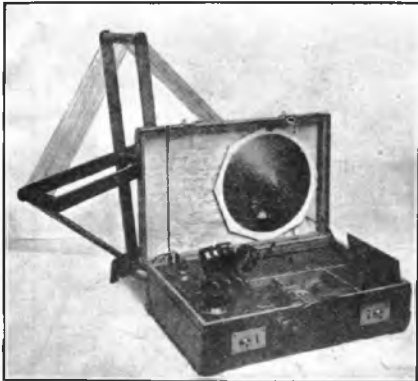

teeren, kan men het uitneembaar maken en bijv. draaibaar in een busje op de naar boven gekeerde rand der koffer plaats, hoewel m.i. een rol geïsoleerd draad, op een geschikte manier uitgelegd en opgehangen, nog steeds de voorkeur blijft verdienen.

In het betreffende platte deksel van een gewoon koffertje is wel wat weinig gelegenheid voor een raam van eenigszins behoorlijke afmetingen, de programmeerkeuze zou hierdoor te klein worden.

Wegens de weinige plaatsruimte wordt gewoonlijk genoeg genomen met een ontvanger voor de korte golven, terwijl voor de lange golf bijv. drie bundels draad van ieder een twintig windingen kan worden bijgeschakeld.

Werkten onze Hollandsche zenders doorlopend op korte golflengte dan stonden wij er wat dit betreft beter voor, hoewel ik hiermede weer niet wil zeggen, dat de resultaten opgedaan in de provincies rondom het Gooi, slecht zouden zijn!

Daar de wenschen en omstandigheden waarin een tourist kan verkeerden nogal uiteenlopen wil ik geen beschrijving geven van een enkel apparaat maar meer een algemeen overzicht. Een ieder zal hier dus uitkiezen, wat maar van zijn gading kan zijn.

In de eerste plaats is daar het gewicht, een zeer voorname factor in neem-mee-apparaten. De „doorslag” geven bij de reis gramfoon wel de motor met platen en bij de radio de batterijen. Het

wachten is dan ook op een luidsprekerlamp welke aan een twaalf Volt plaatspanning genoeg heeft! Maar... met wachten komen wij er niet! Dit is dan ook de reden dat velen luidspreker met aanhang thuis laten en een telefoonontvangertje met twee een Volts dubbelroosterlampen in hun bagage laten verdwijnen!

Het dienen om te beginnen prettig te bedienen apparaten te zijn, Reflex schema's bijv. hebben mij op dit punt nooit bijzonder kunnen bekoren. Op papier lijken deze schema's heel wat, maar kom er niet mede, in toestel-vorm, in de groene weide! Over het algemeen worden dan ook het beste de gewone schema's gevolgd. Wel begrijpelijk overigens want we willen minstens het zelfde kunnen ontvangen als met de „grootte broer” thuis, alleen met een zoo klein mogelijk apparaat dat het bovendien zonder een 220 Volts stopcontact zal moeten stellen.

Voor den volhardende liefhebber!

In fig. 2 ziet U een schema, waar de dubbelroosterlamp wat meer is benut. Wat de schakeling betreft wil ik opmer-

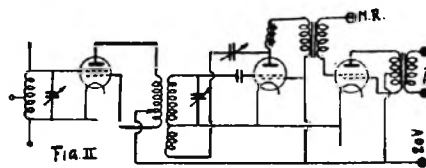

ken dat de H.F. „push-pull” geschakelde plaatspoel wel eenig bemoedigend resultaat geeft. Uit praktische proeven, welke met behulp van een glijcontact werden uitgevoerd, is mij gebleken dat de aftakking op deze spoel ongeveer op drie kwart van bovenaf genomen, het meeste effect resorteert. Met de L.F. uitgangstransformator was het succes daarentegen minder bevredigend. Overigens is

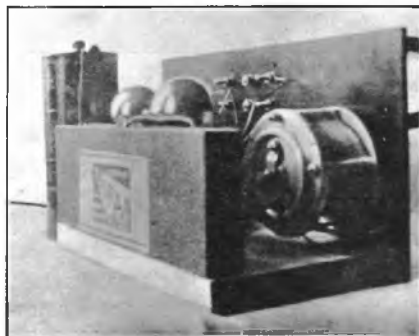

er van dit schema niets buitensporigs te vertellen.

Gloedraadvoeding

De A141, de toeristlamp per excellence, neemt bij ongeveer 1 Volt gloei-spanning, 60 m.-A. Men zal dus niet licht



tot een drie lamper willen overgaan daar dit wel wat veel gevegd is van één droge 1½ Volts batterij. Bouwt men daarentegen een goede morsvrije accu in van behoorlijke capaciteit of twee droge cellen parallel, dan zal men liever meteen maar tot de bouw van een vier of vijf lamper willen overgaan. De verhouding tusschen wat een drielamper met anodebatterij en primitieve antenne kan presteeren en haar gewicht is vrij slecht. Evenwel weer niet een te versmaden combinatie voor hem of haar die zijn boterhammetje in Gooische bosschen of plassen wil verorberen.

De kwestie van gloeispanning is bij auto's e.d. waar men op een aftakking der startbatterij kan luisteren al gauw opgelost. Zoo'n startaccu is toch al een beetje „de man die de klappen krijgt” en zal zich van een ontlading van een half Ampère al weinig aantrekken. Nu is het natuurlijk niet juist, één cel te ontladen van een batterij, welke in serie wordt geladen, maar tenslotte gaan we toch niet iederen dag met de radio op stap, zoodat bovengenoemd bezwaar van geen betekenis is.

Proeven, genomen met 'n motor(boot) voorzien van een „Bosch” lichtinstallatie, bewezen, dat tijdens het draaien der motor geen last werd ondervonden, noch van den magneet, noch van de lichtdynamo, welke laatste gelijktijdig de accu moest laden (aan de 12 Volts klemmen).

Nu kan men van tweelamps ontvanger maken, zoowel van het I.I.O. type, als van het O.I.1.

**GOEDE
MUZIEK
EISCHT
GOEDE
WEERGAVE**



**U zult van Uw ontvang-
lampen eerst dan maxi-
mum resultaten kunnen
verwachten, wanneer èn
de H.F. Versterkerlamp,
èn de Detector- en L.F.
Versterkerlamp èn de
Eindlamp met groote zorg-
vuldigheid geconstrueerd
en met den naam Philips
als garantie voor kwa-
liteit voorzien zijn.**

PHILIPS
„MINIWATT”

De toonaangevende lamp op de wereldmarkt

Naast de gloeidraadweerstand zijn op de frontplaat, stekkerbusjes voor de gloeistroom aangebracht. Wenscht men niet met aparte accu te werken, dan is het beste, deze aansluitingen een beter convenieerende plaats te geven. Twee variabele condensatoren zijn ingebouwd, de geluidsterkte is dus veel beter, dan die welke men zou verkrijgen bij toepassing van onafgestemde kringen.

De zestig Volt plaatsspanning voor de H.F. lamp, is niet alleen genomen om eventueel genereeren te kunnen onderdrukken — waar bij zoo'n compacte bouw, ondanks eenige afscherming, altijd veel kans voor is — maar bovendien om geen spanningsverschillen in de spoelhouders te krijgen.

Prima detectorwerking is gegarandeerd door het twee megohm lek, aan het draaicontact van een tusschen de gloeidraden gemonteerde potentiometer, te leggen. Eventueel kan men de roosterbatterij laten vervallen en op de bekende manier hiervoor de anodebatterij gebruiken. Dus 12 v. klem van anodebatterij met de min stekkerbus verbinden en de negatieve roosterspanningsdraden voor eerste en tweede L.F. lamp, resp. aan „plus” 6 en minus, aansluiten.

Van het geheel, kan niets anders worden gezegd, dan dat het tot een buitengewone veraangenaming van zoowel water- als land trips, bijdraagt.

H. E. SUYVER.

VOOR-AANKONDIGING
Binnenkort brengt

TELEFUNKEN

een nieuw 4-lampsradio-toestel uit met de gevoeligheid van een 5-lampstoestel voor directe aansluiting aan het lichtnet.

Tegen inzending van onderstaanden bon aan

TELEFUNKEN
Vert. d. Siemens & Halske A.G.
Huygenspark 38-39 - Den Haag
wordt U gaarne geïllustreerde brochure toegezonden.

TELEFUNKEN

TELEFUNKEN

CON. Verzoeken toezending der brochure RO 1 betreffende de Telefunken 40.

Naam: _____ Adres: _____

NOEM „RADIO-WERELD”

BIJ BESTELLING AAN ADVERTEERDERS

Lijst van Onderdeelen voor kofferontvanger

1 Plaatje eboniet 300.150 (m.M.)	Montagedraad en -kous.
1 — — 75.30 —	1 A 425)
1 — — 50.30 —	2 A 415) Accu voeding.
Houten plankje 320.105 (m.M.)	1 B 406)
2 Var. condensatoren.	Ontlading totaal: 0,4 Amp.
1 Rooster condensator (300 c.M.)	Compleet stel spoelen.
1 Telefoon — (1000 c.M.)	Anode batterij.
1 Overbrug — (1 M.F.)	(Rooster idem.)
1 Lekweerstand (2 megohm.)	Eenige stekkers, schroeven en aansluitsnoer.
1 Gloeidr. weerstand.) batterijen
1 Potentiometer.	1 A 125)
4 Veerende lampvoeljes (laag model!!)	2 A 109) 2 Droge batterijen parallel.
2 L.F. transformatoren.	1 B 105)
3 Spoelhouders.	Ontlading totaal: 0,33 Amp.
13 Stekkerbusjes.	

RAMIE UNION

STANGE
L.F. TRANSFORMATOR
f 4.50

ENTSCHEDE

THE A. B. C. RADIO

SINGEL 400 — AMSTERDAM

Complete Radio-Installaties
Speciaal adres voor Amateurs
Radio-Onderdeelen en Gereedschappen

KORTE GOLF-AMATEURISME

Experimenten rond de 5 Meter Golf

door M. W. H. DE GORTER

DOOR het verschijnen van de nieuwe Philips zendlamp TC 03/5 is ongetwijfeld bij velen de lust opgewekt, om zich ook eens te wagen aan experimenten op de zeer korte golven, zooals bijv. 5 en 10 M. Velen zijn zich echter niet bewust van de groote moeilijkheden, welke zich bij deze zeer hoge frequenties voordoen en meenen met gewone schema's en onderdeelen hun doel te zullen bereiken. Dit loopt echter in de meeste gevallen op een mislukking uit, omdat men er gewoonlijk niet in slaagt zoo laag te komen. Het eigenaardige is weer, dat we voor deze ultra K. G. aangewezen zijn op verschillende dingen, die we beter zelf kunnen maken dan koopen, aangezien de handel altijd eenigszins achter is bij de practijk en eerst speciale onderdeelen gaat vervaardigen, wanneer gebleken is, dat deze van werkelijk practisch nut zijn en er dus een afzetgebied voor te vinden zal zijn. Ook de schema's, welke voor 30 en 40 M. werk gebruikt worden, dienen eenigszins gewijzigd te worden.

Een uit Amerika afkomstig schema is weergegeven in fig. 1. Duidelijk is hier

te zien, dat de constructie der TC 03/5 lampen, waarbij rooster en plaat aan de bovenzijde der lamp zijn uitgevoerd, ideaal is voor zoo kort mogelijke verbindingen, die hier natuurlijk weer een groote rol spelen. Spoel A is de antennespoel en deze bestaat uit 1 winding stevig koperdraad, met een diameter van circa 10 c.M. De spoelen B en C in plaat en roosterleidingen hebben dezelfde diameter, doch bestaan elk uit twee windingen koperdraad. Deze drie spoelen worden naast elkaar opgesteld, waarbij natuurlijk spoel A gekoppeld wordt met spoel B.

In de gloeidraadleidingen zijn H.F. smoorspoeltjes opgenomen, welke men het best zelf kan maken van koperdraad DCC 26. Op een ebonieten kokertje van circa 2½ c.M. diameter worden 25 tot 30 windingen gelegd. Nog beter is het om op een plankje een cirkel uit te zetten van ongeveer 2½ c.M. middellijn en op de omtrek van deze cirkel 5 pennetjes te plaatsen.

Over deze pennetjes windt men dan de smoorspoeltjes in de vorm van basket-spoelen, eveneens circa 30 windingen.

Door middel van garen bindt men de windingen te samen, waarna de pennen er uitgetrokken worden en men een uitstekend H.F. smoorspoeltje heeft verkregen. Ook in de H.S. staat een soortgelijk spoeltje.

Het volgende onderdeel, waar velen last mede zullen hebben is de variabele condensator, daar men hiervoor natuurlijk een van betrekkelijk kleine capaciteit

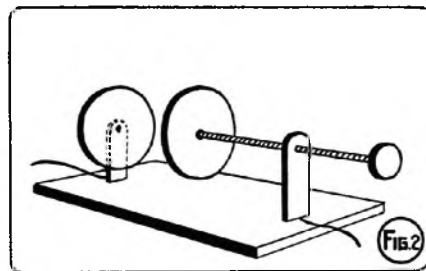

dient te hebben, terwijl de afstand tusschen de platen niet te klein mag zijn. Voorts dient de constructie vooral van de lagering uiterst betrouwbaar te zijn, daar het minste of geringste op deze ultra-K. G. de zaak kan beïnvloeden. Het is echter zeer eenvoudig om op een zeer goedkope manier een instrument zelf te vervaardigen dat al heel goed voor ons doel geschikt is. Een afbeelding hiervan vindt U in fig. II. Op een strookje eboniet zijn twee koperen steuntjes aangebracht. Aan de eene steun is een ronde koperen schijf gesoldeerd, welke een diameter heeft van 8 c.M. De andere koperen steun is voorzien van een gaatje, met schroefdraad, waarin passend 'n koperen staafje, eveneens met schroefdraad. Aan de eene zijde hiervan bevindt zich een ebonieten knopje, terwijl aan de andere zijde een ronde koperen plaat is gesoldeerd, ook met een middellijn van 8 c.M. Door nu de eene plaat dichterbij of verderaf te brengen, kunnen we de capaciteit wijzigen en hebben we een instrument, dat voor de allerduurste niet behoeft onder te doen. Immers door de schroefdraad hebben we tevens de beschikking gekregen over een uitstekende fijnregeling.

Een ander schema voor zeer hooge frequentie, dat eenigen tijd geleden nogal heel populair was bij de Amerikaansche en Fransche amateurs is weergegeven in

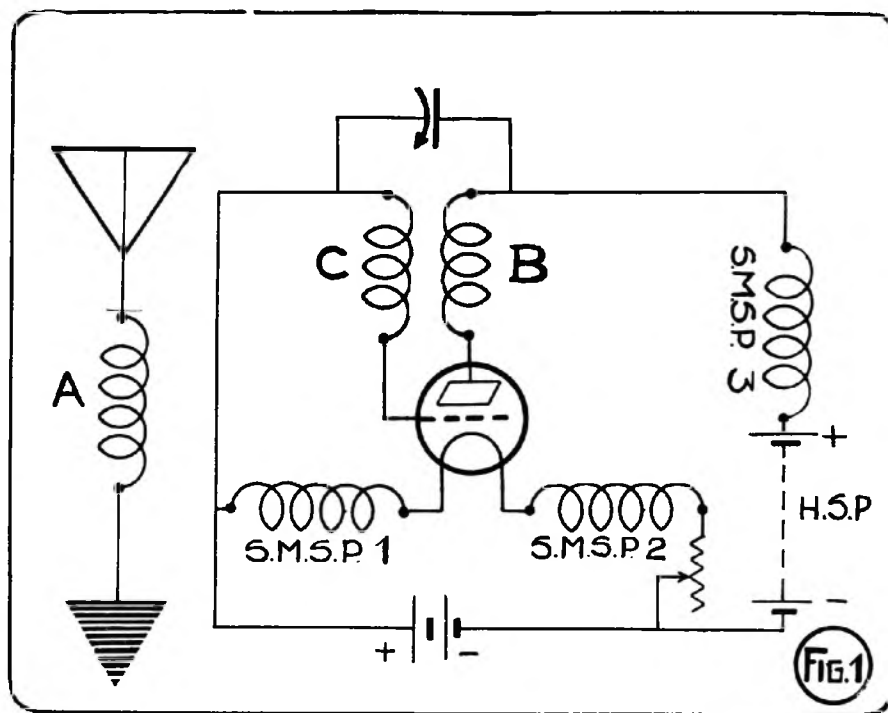
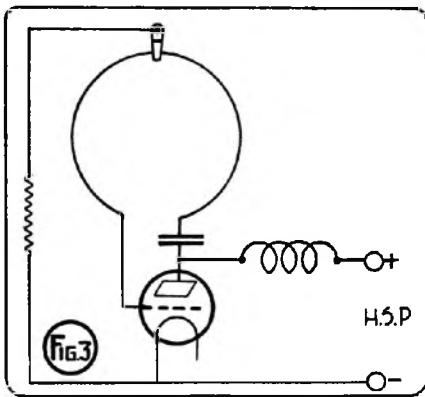

fig. 3 en is de schakeling volgens Hartley. Met een dergelijke constructie kan men een meetbereik verkrijgen van circa 6 tot 15 M. Men kan hier een variabele afstemcondensator ontloopen, door proeven te nemen met spoelen van verschillende diameter, varierende van 8 tot 25 cM. De spoel bestaat hier uit een enkele winding stevig koperdraad. Het zal bij dit schema echter dikwijls zeer lastig zijn om het geheel aan het genereren te krijgen, aangezien de positie van de klem op de spoel zeer kritisch is. Door deze streep voor streep te verplaatsen dient men de meest gunstige positie te bepalen.

Omtrent de gedragingen van deze frequenties is nog niet heel veel met zekerheid bekend en het is lang niet uitgesloten, dat men voor verrassingen zal komen te staan tijdens de experimenten. Waar we echter niet op moeten rekenen is, dat we zoodra we proeven zijn gaan nemen, met een ander station in verbinding zullen komen. Experimenten op de 5 M. golf dienen nog hoofdzakelijk genomen te worden in het laboratorium wil men de gedragingen vaststellen. Hiertoe dient dus een ontvanger die ook in staat is tot 4 M. af te dalen, geplaatst te worden in een ander vertrek van hetzelfde huis. Zijn we er eenmaal zeker van, dat de zender werkelijk uitstraalt, dan kunnen we de afstand gaan vergrooten en bijv. een kennis, die twee of drie huizen



verder woont om medewerking verzoeken en aldaar de K. G.-ontvanger plaatsen. Op deze wijze dienen de proeven geleidelijk uitgebreid te worden. Voor antenne heeft men gewoonlijk bij deze experimenten niet veel noodig. Een stevige koperen draad van circa 1 à 1½ M. zal in de meeste gevallen uitstekend voldoen. Daar alles vlak bij de hand is, kunnen we zonder veel moeite tijdens de proeven de lengte hiervan wijzigen, iets

wat bij een dakantenne gewoonlijk minder gemakkelijk is uit te voeren. Ook met een eventueel tegenwicht kan men dan naar hartelust experimenteren.

* * *

De vorige week had ik het genoegen kennis te maken met een tweetal Deensche amateurs, OZ7WH en OZID, die op doorreis waren en op dien avond de gast van de Haagsche afdeling der N.V.I.R. Behalve deze beide Denen, trof ik daar voorts nog de Belgische Amateur 4WC alsmede eenige Hollanders uit andere deelen van het land. Er heerschte een zeer geanimeerde stemming, iets waar het de Haagsche afdeling toch nooit aan ontbreekt. Tijdens het gesprek met de beide Denen vernam ik, dat deze zich tot gewoonte hadden gemaakt om geregeld Zondagsmorgens vroeg te werken, van 5 tot 9 G.M.T. en zij verzochten mij om eens naar hen uit te luisteren om dien tijd. Zulks heb ik dan ook direct den afgelopen Zondag gedaan en jawel hoor, al spoedig hoorde ik OZID bezig verschillende Engelsche en Duitsche stations aan te roepen, waar hij op zijn reis kennis mede had gemaakt. Het eerste qso, dat hij echter tot stand bracht was met een landgenoot van hem en wel OZ7FK. Luisteraars, die nu eens een amateur telefontation willen beluisteren, zonder de gebruikelijke telegrafiestoringen er doorheen, moeten beslist zich de moeite eens getroosten om een Zondagmorgen vroeg op te staan. Evenmin als ik zullen zij daar geen spijt van hebben. Ook het Duitsche station D4ZE te Hamburg was dien Zondagmorgen al vroeg bezig en onthaalde mij op een stukje muziek, dat er waarlijk mocht zijn. Ook hij slaagde er even later in met OZ7FK in qso te komen. Op circa 39 M. hoorde ik ook nog een flauw telefoniestation, dat muziek gaf, doch te zwak was om de letters te nemen. Hollanders hoorde ik in het geheel niet, wat mij wel eenigermate verwonderde, want naar ik thans heb kunnen constateeren is de vroege Zondagmorgen een ideale tijd om te testen, terwijl men zoo vroeg niet bang behoeft te zijn, buurmans omroep-genoegens te storen.

Teneinde te trachten de zaak op dat tijdstip wat aan het rollen te brengen heb ik PAOYW bereid gevonden om gedurende de maand September iederen Zondagmorgen van 7 tot 8 A.Z.T. te testen. Luisteraars die zijn uitzendingen

op dat uur hooren kunnen hun rapporten inzenden via R.-W. Nu ik het toch over rapporten heb wil ik tevens even een klacht overbrengen van een Amsterdamse amateur, die ondervonden heeft dat de meeste Hollandsche amateurs, wanneer zij met een landgenoot gewerkt hebben, deze geen QSL-kaart toesturen. Nu is het mogelijk dat men zich tot regel gemaakt heeft om alleen kaarten te sturen naar buitenlandsche stations en een verbinding met een landgenoot over een betrekkelijk korte afstand van bijv. 100 of 200 M. minderwaardig vindt. Maar laten die amateurs dit dan tijdens het qso mededeelen, dan weet het tegenstation waar hij zich aan te houden heeft. Hoewel ik geen bepaald voorstander ben van het kaartenjagen, meen ik toch, dat door het zenden van een kaart over elk qso een hechteren band ontstaat tusschen de amateurs onderling en men tot grootere en betere samenwerking hierdoor kan komen.

* * *

Bij de verschillende goede K.G.-ontvangers, welke er in Nederland aan de markt zijn, is wederom een nieuw toestel gekomen en wel de SABA-Kortegolf-ontvanger, welke hier geïmporteerd wordt door de N.V. Techn. Bur. Mandersloot te Maarssen. Dit is een Duitsche K.G.-ontvanger, welke in den vorm van een bouwdoos verkrijgbaar is en daar een duidelijk bouwschema bijgevoegd wordt, is de montage voor een ieder gemakkelijk uit te voeren. Het schema is detector en tweemaal laag en zeer eenvoudig gehouden. De spoelen zijn als stellen voor verschillend meetbereik uitgevoerd, zoodat het niet mogelijk is een verkeerde spelcombinatie in te zetten. Alleen voor de kortste golven is de antenne-koppeling regelbaar. Het geheel maakt een uiterst soliden indruk. De laagste golf-lengte is blijkens de prospectus 15 M. Voor hen die toch nog tegen het bouwen opzien, is het toestel ook compleet als apparaat verkrijgbaar.

LOSSE NUMMERS VAN
RADIO WERELD
ZIJN VAAK UITVERKOCHT

EEN ABONNEMENT
BRENGT U ALLE
NUMMERS THUIS

De Radio-Installatie van de „Graf Zeppelin”

Moderne K.G.-zender geïnstalleerd

REEDS menige amateur is in de gelegenheid geweest de signalen van de Graf Zeppelin op te vangen en het enthousiasme der zendende amateurs is bij de verschillende vluchten steeds zoo groot geweest, dat de commandant van deze luchtbus zich meer-malen genoodzaakt gezien heeft om via dag- en radiobladen te verzoeken om een weinig minder belangstelling der amateurzenders, daar de radiodienst van het luchtbus hierdoor ernstig gehinderd werd bij de officieele correspondentie en het ontvangen van weerberichten voor het goede verloop van de tocht noodzakelijk.

Na de Europavlucht van de Graf Zeppelin is de radio-installatie nog uitgebreid en wel door de installatie van een Telefunken kortegolf-zender. Deze nieuwe zendinstallatie heeft op de laatste vlucht buitengewoon goede resultaten afgeworpen, zelfs kwamen ontvangstberichten uit Palestina binnen. Deze zender werkt met een antenne-energie van 50 Watt en werkt op een golflengte tusschen 16 en 80 Meter. De voeding vindt plaats met behulp van een drietal generatoren, die zoowel voor gloeistroom als plaatspanning zorg dragen. De voornaamste generator wordt gedreven door een luchtpropeller, dank zij een automatische reguleering blijft de opgewekte spanning en stroom steeds constant, zoodat de kleinere of grootere snelheid van het

luchtbus hierop geen invloed uitoefent. Wanneer de motoren van het luchtbus zijn uitgeschakeld en de snelheid zoo klein geworden is, dat de propeller geen voldoende aantal omwentelingen meer kan maken, kan één der reserve-generatoren worden ingeschakeld, die gevoed worden door de verlichtingsbatterijen der Zeppelin.

De ontvanginstallatie, die bij dezen k.g. zender behoort, bestaat uit een vijfamps-ontvanger, tweemaal hoogfrequent, detector en twee maal laagfrequent. Deze ontvanger is geschikt voor de ontvangst van gedempte en ongedempte golven, voor de ontvangst van ongedempte telegrafie is een speciaal voorzetaaraat aanwezig. Het golflengtebereik van deze installatie strekt zich uit van 10-150 M.

Op de bijgaande illustratie's wordt een kijkje gegeven in de marconistenafdeeling van de Graf Zeppelin. Links is het nieuwe kortegolf-station zichtbaar. In het midden van deze foto ziet men de zender, daaronder de ontvanginstallatie, rechts de radio-peilinrichting. Op de rechter foto wordt een overzicht gegeven van de ontvanginstallatie van de lange golf radio-installatie. De radio-installatie van dit luchtbus overtreft niet alleen alles wat op het gebied der aviatiek tot nu toe geïnstalleerd is, maar ook slechts weinig groote passagiersschepen beschikken over een zend- en ontvanginstallatie, zooals hier in bedrijf is.

**RADIOKASTEN EN
RADIOMEUBELFABRIEK**

**J. BRIEDÉ
ROTTERDAM
GAFFELDWARSSTR. 10**

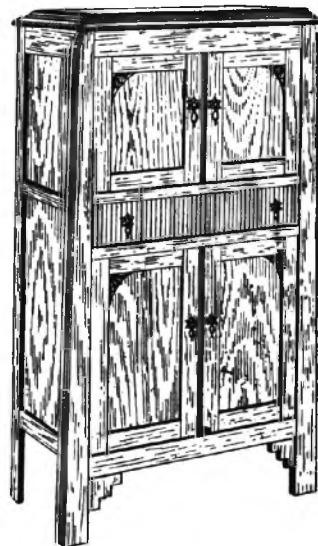

MODEL 280

Hoogte 120 cM., breedte 65 cM., diepte 37 cM., Ebonietmaat 50/25 cM.; ook voor andere maten te leveren. Draaiend deksel met versteklijst. Zeer soliede uitvoering

PRIJS f 36.—

Ook verkrijgbaar

te **AMSTERDAM**: Kinkerstr. 91
te **DEN HAAG**: Ged. Gracht 23/25

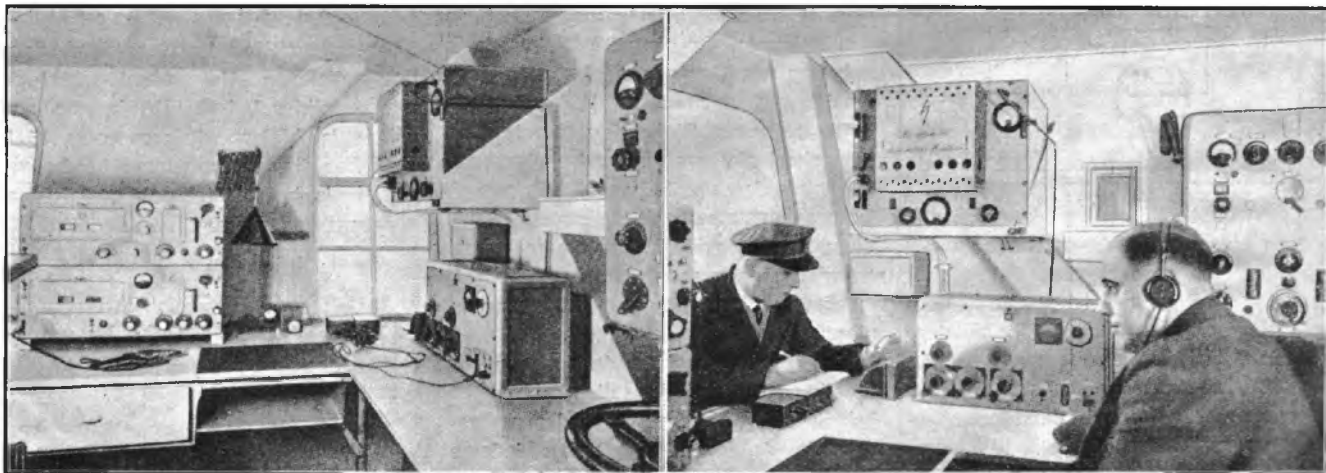

DE RADIO-CABINE VAN DE „GRAF ZEPPELIN”

HANDEL EN INDUSTRIE

Rumol-Metaalgelijkrichter

* *

Heussen-Gelijkrichtlampen

druppelgelijkrichter, die continu in bedrijf gesteld wordt op alle uren, dat het radiotoestel buiten werking is, heeft hier plaats gemaakt voor een eenvoudige gelijkrichter, die één of meer nachten per week de accu van nieuwe krachten kan voorzien.

De gelijkrichtcel is ondergebracht in



een geïslakt kastje, terwijl de spanning geregeld wordt met behulp van een verwisselbaren stekker, die in het busje, gemerkt, 2, 4 of 6 Volt gestoken kan worden, al naar het aantal cellen, dat men laden wil.

Deze robuuste gelijkrichter, die dank zij constructie en principe tegen een stootje kan, is wel een ideale laadinrichting voor den amateur. Geen breekbare deelen, geen lampen, die na korten of langen tijd sneuvelen en last not least een stroomverbruik en een nuttig rendement, dat onvertroffen is. Wie thans aan de hand van het tarief zijner stroomleverancier nog eens narekent wat hem een acculading kost, zal tot uitkomsten komen, die wij enkele jaren geleden niet durfden droomen.

Zoo is het probleem der accuvoeding, dank zij de metaalgelijkrichter, niet meer zoo urgent als enkele jaren geleden en ware deze oplossing vroeger beschikbaar geweest, dan had de algeheele wisselstroomvoeding niet die urgentie gehad, die zij thans kreeg. Maar voor den luisteraar, wiens toestel nog met acculampen uitgerust is, biedt de Rumol gelijkrichter een oplossing, die niet alleen goed, maar zeer zeker ook billijk is.

Heussen-Gelijkrichtlampen

Reeds eenigen tijd hebben wij in ons laboratorium enkele gelijkrichtlampen van het Heussen fabrikaat in gebruik gehad, en wel de Simplotron en de Duplotron. De Simplotron is een gelijkrichtlamp voor enkelphasige gelijkrichting, terwijl de Duplotron voor dubbelfasige gelijkrichting ontworpen is.

De levensduur van deze gelijkrichtlampen heeft een uitstekend gemiddelde en wij zijn dan ook overtuigd, dat de lezers, die deze lampen in bedrijf nemen, er ten allen tijde tevreden over zijn.

De gegevens van deze lampen luiden als volgt:

Gloeispanning 4 Volt.
Gloeistroom 1.25 Amp.
Max Transformatorspanning 220 Volt.
Gelijkstroom 100 m.-A.

Gloeispanning 4 Volt.
Gloeistroom 1.25 m.-A.
Anodespanning max. 2×220 Volt.
Gelijkstroom max. 2×50 m.-A.

**THE
WONDERFUL
Brown
VEE
REED UNIT
IS COMING!
LOOK OUT
FOR IT**

Rumol-Metaalgelijkrichter

Van de Nederlandsche Radiowerken, de licenties houders der bekende Westinghouse-patenten voor metaalgelijkrichting, ontvingen wij een exemplaar der Rumol metaalgelijkrichters ter beproefing, geconstrueerd voor het laden van één tot drie cellen met een laadstroom van 0.4 Ampère.

Het systeem der bijlading van gloeistroomaccu's vindt meer en meer toepassing, de kleine kans op verkorting van levensduur van de accu weegt niet op tegen de onaangename verrassing van een uitgeputte accu, die zich meestal openbaart op een avond, dat men een bepaalde uitzending wil beluisteren. De

RADIO HEUSSEN ARNHEM

Alleenverkoop
N.V. ELCO :: ARNHEM

Lagen prijs Hoogste kwaliteit
Langsten levensduur



H.F. lamp H 4.0 . . . 4.-
Detector A 4.06. . . 4.-
Weerst. lamp W 4.06 . 4.-
L.F. lamp N 4.06 . . 4.-
Universaal U 4.10 . . 5.-
Eindlamp E 4.10 . . 5.-
Simplotron 4.-
Duplotron 6.-

Heussen eens
geprobeerd
Voor altijd
gewaardeerd

NIEUWE GRAMOFONPLATEN

Tri-Ergon.

Rigoletto-fantasia.

Künstler-Orchester Géza Komor.

TE 1142.

Géza Komor, speelde voor het Tri-Ergon-répertoire de overbekende Rigoletto-fantasia van Tavan. Zijn orkestje klinkt in deze muziek voldoende, mede dank zij de uitnemende instrumentatie van den prima vakman Tavan. Géza Komor, speelt het vermaarde viool-solo, dat, zooals bekend, de lichtzinnigheid van het vrouwenhart bezingt. Afgezien daarvan, heeft deze opname nog andere opmerkelijke voordeelen. De klank is uitstekend gereproduceerd, de microfons waren zoodanig opgesteld, dat zelfs het niet al te groote ensemble van Géza Komor meer dan voldoende klinkt. Een opmerking: de klank van het klavier is heel mooi overgebracht. De moderne gramfoontechniek heeft sinds eenigen tijd het piano-geluid aanmerkelijk verbeterd, de resultaten welke door het Tri-Ergon-systeem bereikt zijn, beduiden een vooruitgang, die voor de toekomst belangwekkende resultaten belooft.



Parlophon

a. Kaiser Friedrich (C. Friedemann).

b. Alte Kameraden (C. Teike).

Kon. Milit. Kapel (Stafmuziek Reg. Grenadiers en Jagers), onder leiding van Luit. C. L. Boer.

P. 51013.

Boer speelt met zijn mannetjes voor Parlophon. Dat wil dus zeggen, dat wij frissche militair-muziek te hooren krijgen, op eclatant virtuoze wijze ten gehoor gebracht. Het is hem inderdaad gelukt opnamen tot stand te brengen, die in dit genre tot het beste behooren, dat ooit op de eboniet-plaat werd vastgelegd. Boer is een goed dirigent, die weet wat hij wil. Hij laat niets aan het toeval over, integendeel: serieus instudeeren met zijn goede musici zelfs van de eenvoudigste muziek brengt hem er toe prestaties af te leveren, die den toets der critiek kunnen doorstaan.

De twee marschen werden uitstekend door hem gespeeld.

Een enkele vraag: welke moderne componist schrijft ons weer eens een paar marschen zooals de Kaiser Friedrich en Alte Kameraden?

Er worden tegenwoordig wagonladingen muziek gecomponeerd en uitgegeven. Wij zouden het allen zoo bar-aardig vinden, wanneer al die componisten nu eens geen quasi-geheimzinnigheden schreven, maar een dood-eenvoudigen marsch. Zoo een die je dwingt mee te loopen. Zou dat nu zoo vreeselijk moeilijk zijn? Het lijkt van wel.



Parlophon

a. Goldregen (E. Waldteufel).

b. Sirenenzauber (E. Waldteufel).

Kon. Milit. Kapel (Stafmuziek Reg. Grenadiers en Jagers), onder leiding van Luit. C. L. Boer.

P. 51012.

Waldteufel: dat is de man van de populaire walsmuziek.

Boer met zijn orkest: de garantie om deze muziek zoo goed mogelijk uit te voeren.

Goldregen behoort tot de prettigste stukken door Waldteufel ooit geschreven. Sirenenzauber heeft zelfs de jazz-zondvloed doorstaan en behoort nog altijd tot de meest populaire stukken van elk répertoire. Het doet goed te weten, dat er zulk een uitnemende reproductie door Boer met zijn militair-musici van gegeven is. En het doet dubbel goed te weten, dat het Hollandsche jongens waren die voor het groote internationale répertoire van Parlophon opnamen vervaardigden, die in alle landen van heel de wereld met belangstelling en succes zullen worden ten gehoor gebracht.

Ga zoo door Boer, en al wat in Holland grammofoons bezit, zal zonder Uwe opnamen zijn répertoire niet volledig achten.



Parlophon.

a. „La Forza del Destino”.

(Oh tu ohe in seno agli angeli).

b. „Mephistopheles”

(Dai Campi).

Costa Milona mit groszen Opern-Orchester unter Leitung von Dr. Weismann.

P. 9315.

Wij hebben Costa Milona reeds op al mogelijke wijzen gehoord. Enkele jaren geleden zong hij voor kleinere gramfoonmaatschappijen en, al zou men ons van on-muzikaliteit verdenken, wij durven verklaren, dat er weinig reden was enthousiast te zijn. Het dient erkend, dat wij ternauwernood een ander zanger kennen, die zoo vaak van verschillende dispositie of indispositie blijk gaf. Dan weer zong hij heel mooi, zoo dat men oordeelen kon, dat Costa Milona inderdaad een klasse-zanger was, dan weer trachtte hij met al mogelijke goedkope middeltjes, die men wel van een café-chantant-zanger gewend is, ons te overtuigen, dat hij zich zelf de wettige opvolger van Caruso vond.

Het schijnt dat Costa Milona tot de gelukkige ontdekking gekomen is, dat een zanger feitelijk in de eerste plaats een kunstenaar dient te zijn. Wat hij met de bovenstaande opnamen gaf, is goed. Wij hebben beter zangers gehoord, wij hebben van deze muziek een interpretatie gehoord, die hooger staat, maar het stemt al heel prettig, dat Milona van alle goed-

kooppe middeltjes afstand heeft gedaan, ten einde een mooie opname tot stand te brengen. Dit is hem gelukt. Wat hij voor Parlophon heeft gedaan behoort tot het beste dat wij ooit van hem hoorden. Mogelijk dat Costa Milona, zoo doorgaande, eens tot de eerste zangers van het gramfoonrépertoire zal gaan behooren.



Parlophon

a. Ouverture „Die Diebische Elster” (Rossini) 1e Deel.

b. Ouverture „Die Diebische Elster” (Rossini) 2de Deel.

Dr. Weismann mit groszem Symphonie Orchester (Mitglieder der Staatskapelle, Berlin). P. 9307.

Dr. Weismann is een dirigent, die meer en meer naam maakt. Hij heeft voor Parlophon diverse bekende ouvertures van het standaard-répertoire gedirigeerd. Al zijn wij het niet altijd met zijn opvattingen eens geweest, vooral waar het de weergave van niet-Duitsche muziek betrof (een al te langzaam tempo viel hem wel eens te verwijten) wat hij als vertolker van Rossini's geniale muziek geeft, is prima. Leden van de Berlijnsche Staatsopera, dit groot instituut, dat de allereerste krachten van Duitschland op het gebied der opera tot zich heeft getrokken, vervullen hun instrumentale rollen op uitstekende wijze.

Welk een groot kunstenaar was Rossini toch. Nu de programma's onzer symphonie-orkesten meer en meer de werken van den genialen Italiaanschen opera-componist verwaarloozen, is er een mooie taak te vervullen voor de dirigenten en orkesten der gramfoonmaatschappijen. Wanneer allen hun opdracht vervullen zooals in dit geval het Parlophon-orkest en Weismann dit doen, dan vaart de gramfoonbezitter er wel bij. Dit is een van de beste opnamen, die wij van Weismann met zijn mannen hebben gehoord. Parlophon heeft haar symphonie-muziek-repertoire van een uitnemende opname voorzien.



Parlophon

a. Tannhäuser (Wagner). (Pilcherchor. Hirtenknabe: Else Knepel).

b. Vervolg.

Eduard Mörike mit groszen Chor und Opern-Orchester (Mitglieder der Staatskapelle, Berlin) P. 9346.

Parlophon brengt een steeds beter wordend product op de wereldmarkt der gramfoonindustrie. De Tannhäuser-opname, fragmentarisch weergegeven, is subliem geworden. Het

zoo moeilijke Pelgrimskoor, dat menig dirigent reeds tot wanhoop bracht, werd door de leden van het Berlijnsche Staats-opera-koor uitnemend gezongen. Wij kunnen ons niet herinneren van dezen zang ooit een betere interpretatie te hebben gehoord. De Hirtenknabe-rol wordt door Else Knepel vervuld. Zij doet het met veel begrip en met een klaar geluid, dat bij het ingénué-karakter van deze muziek uitnemend past. Het vervolg van deze uitnemende opname wordt door Eduard Mörike gegeven op een wijze, die allen lof verdient. Hij is een groot zanger. Juist omdat hij nergens zijn prachtige vocale hoedanigheden gebruikt ten einde er mee te schitteren en de bedoeling van den componist op den achtergrond te brengen. Zoals van zelf spreekt speelt het orkest, uit leden van het ensemble der Berlijnsche-Statsopera bestaand, heel goed.

Parlophon, oorspronkelijk naam makend met haar jazz-opnamen, bewijst steeds meer, dat zij tot de allereerste gramfooncompagnies der wereld behoort. Het is haar ernst klassieke opnamen uit te brengen, welke met het beste van het beste kunnen concurreren.

Adverteert niet alleen om nieuwe klanten te winnen, maar ook om de oude cliëntèle te behouden. Bekend blijven moet het parool van den modernen zakenman zijn

VISCHT U?

Wilt U graag succes hebben bij 't visschen ?

SCHAFT U DAN _____

DE HENGELSPORT

AAN, EEN SCHITTEREND GEILLUSTREERD
BOEKWERK, BEHANDELEND HENGELS,
SNOEREN, HAKEN, VISCHSOORTEN EN
HOE ZE TE VANGEN

PRIJS IN PRACHTBAND f 4.25

TER INZAGE EN TE VERKRIJGEN BIJ ALLE
GOEDE ZAKEN IN VISSCHERIJ-ARTIKELEN

Uitgave: **ENGERS & FABER - AMSTERDAM**

ULTRA KORTE GOLF AMATEURS



Uit voorraad leverbaar bouwdozen voor het zelfvervaardigen van U.K. GOLF-ONTVANGERS met inbegrip van geboorde frontplaat en bodemplank en bouwschema

PRIJS f 64.—

**N.V. TECHNISCH BUREAU
MANDERSLOOT**

TELEFOON 73 — MAARSSSEN (U.)

HET GERUCHT DOET DE RONDE

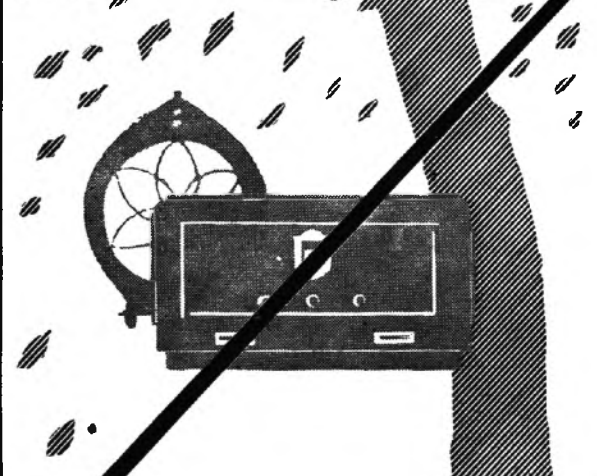

ER IS EEN NIEUW SARCOS PRODUCT

SARCOS AMSTERDAM



OP LUISTERPOST

HET menselijke leven lijkt in dit na-oorlogsche kultuurtijdperk op een haastige jacht, op een vlucht voor den storm. Wij zijn aan de zenuwachtige haast zoo gewend geraakt, dat ons een uurtje verpoozing zonder prikkel onaangenaam aandoet.

Wij luisteren naar een Kurhausconcert. De omroeper kondigt aan „vijftien minuten pauze”. Hoeveel luisteraars zouden er geduldig blijven wachten en niet op een ander station afstemmen, indien de leegte niet aangevuld werd? Het recept is welbekend: Mededeelingen, grammofoonmuziek, declamatie — goddank geen reclame, zooals in Frankrijk, Italië en soms ook in Duitschland. Niet altijd zijn deze aanvullingen, die in de programma's gewoonlijk figureeren onder den titel „Intermezzo”, gelukkig gekozen. Wanneer b.v. na het genot van een paar teugen uit Mozart's schuimenden wonderbokaal, over de hersenen der toehoorders vier of vijf zwaarmoedige gedichten, in kort tijdbestek gecompriimeerd, worden uitgestort, of wanneer men tusschen twee symphonieën van Beethoven en Dvorak een mystiek of semi-mystiek verhaal te hooren krijgt, dan wordt m.i. het doel gemist.

Dat de radio — mits matig en oordeelkundig genoten — aan de wild dooreengolvende gedachtenreeksen een kalmere richting geven en den overprikkelde zenuwen rust schenken kan, dat heb ik reeds herhaaldelijk aan den lijve ervaren. Maar nog nimmer hoorde ik dit feit zoo treffend in woord en klank vertolkt, als door de ontboezeming van Robert Seitz: „Ein Cello singt in Daventry”, een supermodern gedicht (als men het een gedicht noemen kan), dat in aphorismen dit feit suggestief schetst. Werner Egk heeft er door zijn compositie de situatie tot de hoogste realiteit opgevoerd. Het „zütgemäszte” werk werd Zondag j.l. door Berlijn broadcast. De Deutsche Rundfunk publiceerde in No. 33 het gedicht, en waar de Engelsche en Fransche bladen een vertaling publiceerden, meen ik goed

te doen er ook een Nederlandsche vertaling van den tekst te geven ten behoeve van die luisteraars, die de uitzending uit Berlijn hoorden, maar de woorden (zooals meestal het geval is) niet goed volgen konden.

Een cello zingt in Daventry:
Tien uur kantoorwerk — 't is meer dan genoeg,
Dan — op den thuisweg — de haast in de
woelige straten —

't Is wild genoeg.
Booglampen — reclame — trams — auto-
signalen —
Reclame — menschen — reclame — straat-
venters:

Horoscoop en lucifers — en reclame! —
Eindelijk, daar een stille zijstraat. — Men loopt
Langzamer en zegt: IK!

En dan thuis.
Men loopt de kamer op en neer.
Men denkt: Spoorseinen, auto's — reclame —
Kladden, optelsommen, bankdisconto —
reclame.

Men peinst: Asphalt, straatlawaai: Berlijn! — —
Ook een sigaret geeft geen verlichting —
Een boek! Ja — neen — weg er mee!

Een ander? Weg!
Koffie, sigaret — sigaret, koffie — neen!
Men loopt op en neer — —
Eensklaps: een cello!
Daar — uit de schrijftafel groeit muziek!

Radio!
Men blijft staan — hoor! Men nadert, luistert.
Een cello zingt! — van waar?

Golf lengte 1600 — Daventry!
Een cello zingt in Daventry —
Een cello — Daventry — Engeland! — —
Gij vreemdeling, die daar speelt, ik ken u
Ik weet uw naam niet! niet —

Ik ken uw stad — de zee ligt
Tusschen ons en het vreemde land!
Tweeërlei taal spreken wij —
Indien wij ons ontmoetten — zonder groet
Zouden wij aan elkaar voorbijgaan.

Maar op dit oogenblik zit gij naast mij
En speelt cello voor mij.
„Een cello zingt in Daventry!”
Slechts die gedachte leeft in mij,
Al het andere ben ik vergeten! — —
Welk zeldzame betoovering ligt er in sprookjes

En in legenden!
Radio, gij — het schoonste wonder!
Een cello zingt in Daventry!

Een vreemdeling speelt mijn hart tot rust —
Een cello zingt — een vreemd land —
O Radio — gij!
Een cello zingt:

Een vreemd land roept mij zijn groeten toel —

Nog steeds is de aether in oproer en de radio-ontvangst in 't algemeen beneden peil. Als men geen brood heeft, eet men korstjes van pastei. Een amateur, aan wie de lust tot experimenteren in 't bloed zit, weet ook in tijden van beroering zijn tijd wèl te besteden. De een bouwt toestellen of hulpinstrumenten, de ander neemt proeven.

Ik heb me in de afgelopen week met het laatste bezig gehouden, en wel hoofdzakelijk met de combinatie gramfoon en radio, mechanische en electriche reproductie van muziek.

Gramfoonmuziek heeft een ander karakter, laat ik zeggen „een andere kleur” als radio-muziek. Men kan dit gemakke-lijk controleeren, door een plaat eerst op de gramfoon af te draaien en daarna door middel van een pik-up en een laag-frequent versterker weer te geven.

Hoe volmaakt ook, in beide gevallen mist de reproductie stereophonische diepte. Het is hetzelfde als met een foto, die — hoe goed ook — geen driedimensionalen indruk geeft, zooals de werkelijkheid. In de optiek bereikt men dit, door van hetzelfde onderwerp twee beelden met een geringe paralaktische verschuiving door een stereoscoop te bekijken. Nu wilde ik onderzoeken, of een gelijksoortige zinsbegoocheling — in dit geval van het oor — te bereiken is door twee klankbeelden van hetzelfde onderwerp gelijktijdig op te vangen, m. a. w. een stereophonisch effect te scheppen. De heer Küchenmeister heeft in zijn Ultraphoon dit denkbeeld reeds gerealliseerd, door twee gramfoon-weergevers met gering phaseverschil over de plaat te laten loopen. Maar deze beide gehoor-indrukken hebben dezelfde klankkleur. Daarin wilde ik een kleine wijziging brengen, door een gramfoonopnemer en een pik-up te gebruiken, dus een koppeling van radio en gramfoon met klein phase verschil.

Nog ben ik met mijn proefnemingen niet aan het einde. Een volgenden keer zal ik daaromtrent het een en ander vertellen. Wellicht zijn onder de lezers liefhebbers, die hetzelfde experiment maken willen. In dat geval kunnen wij onze waarnemingen onderling verifieeren. Wie kan zeggen, of er niet misschien „muziek in zit.”

R. O.



NOCTOVISIE

EEN SPECIAAL BELANG VOOR DE SCHEEPVAART
DEMONSTRATIE MET DE NOCTOVISOR
GEEN MISTGEVAAR MEER?

door M. W. H. DE GORTER

DE Noctovisie is een geheel nieuwe uitvinding van Mr. J. L. Baird, reeds eenigen tijd geleden door hem gedaan en thans zoodanig door hem verbeterd dat de praktische mogelijkheid ervan ten duidelijkste kon worden aangetoond. Deze uitvinding komt hierop neer, dat lichten, welke door bepaalde omstandigheden voor het menschelijk oog, zelfs met hulpmiddelen niet zichtbaar zijn, toch zichtbaar gemaakt kunnen worden. Een van die omstandigheden, die ons bijvoorbeeld kunnen beletten een lichtbron op eenigen afstand waar te nemen is een dikke mist. Hieruit volgt al onmiddellijk, dat de Noctovisie speciaal van belang zal zijn voor den scheepvaart, daar hiermede de mogelijkheid geopend is om lichten van schepen en van kustverlichting tijdig te zien, zelfs bij de meest dikken mist.

De geheele uitvinding is gebaseerd op de eigenschap der infrarode stralen, onzichtbare stralen, welke het gedeelte van het spectrum beneden de zichtbare roode stralen innemen. Men heeft proefondervindelijk kunnen vaststellen, dat infrarode stralen de kracht hebben om door mist en eenige andere samenstellingen door te dringen, waar gewoon licht met geen mogelijkheid doorheen kan komen. Een van deze samenstellingen is o.a. eboniet, hetwelk, ondoordringbaar zijnde voor licht, half transparant is ten opzichte van de onzichtbare roode stralen. In het geval van mist is het doordringingsvermogen der infrarode stralen 16 maal grooter dan van gewoon licht. Hoe langer de golflengte van het licht, hoe grooter ook het doordringend vermogen. Dit is ook de reden, waarom lichtstralen van het blauwe einde van het spectrum, welke de kortste golven hebben, zoo slecht door mist waarneembaar zijn. Hiermede wordt dan vanzelf verklaard, hoe het komt, dat de zon, door een mistlaag gezien, er rood uit ziet, daar de mistlaag al de stralen absorbeert, behalve de roode. Dit zelfde verschijnsel is waar te nemen bij zonsopgang, waar de morgendauw van

de atmosfeer al de stralen tegenhoudt, behalve de langere roode.

Dezer dagen heeft Mr. Baird voor de Pers alsmede voor verschillende belangstellenden een demonstratie gegeven met zijn Noctovisor, zooals hij het apparaat heeft genoemd. Dit toestel, hetwelk den vorm heeft van een gewone camera in vergrootte uitvoering toont op een scherpje, overeenkomende met het matglas in een fototoestel, elk voorwerp, dat



J. L. BAIRD

voor het focus van de lens komt. Hierbij dient dan te worden opgemerkt, dat het beeld geheel wordt opgebouwd uit de infrarode stralen en niet door middel van gewoon licht. Het apparaat bestaat uit een televisiezender en een televisieontvanger welke met elkaar gekoppeld zijn. De televisie-zender werkt alleen op de onzichtbare infrarode stralen, zoodat voorwerpen, die onzichtbaar zijn voor het menschelijk oog, zichtbaar worden op het scherm van den televisie-ontvanger.

Het elektrische gedeelte bevat een cel, gevoelig voor infrarode stralen, een versterker en een neon-lamp. De gevoelige cel bevindt zich achter de televisieschijf terwijl de neon-lamp achter dezelfde

schijf is opgesteld, doch lager. De schijf analyseert het infrarode beeld, dat er door de lens opgeworpen wordt en de neon-lamp bouwt het beeld weer op door de flikkeringen van de lamp en maakt het zichtbaar voor het oog van den waarnemer.

De demonstratie werd gegeven vanuit een villa van Baird, welke gelegen is op de helling van een heuvel en vanwaar men een vrij uitzicht heeft over een groote vallei. Tegen het vallen van den avond vertrok een auto van de villa naar het dal beneden. De genoodigden konden de wagen door middel van de groote koplampen gemakkelijk volgen, totdat deze zich ongeveer op een afstand van circa 5 K.M. bevond. Door middel van een afgesproken lichtsignaal werd de bestuurder der auto gewaarschuwd, dat de demonstratie een aanvang zou nemen en op het zelfde oogenblik zagen de toeschouwers de koplampen verdwijnen. Op dat moment waren deze namelijk door den bestuurder afgedekt geworden met een plaat eboniet.

Thans werd de Noctovisor in werking gesteld, waarbij men van de veronderstelling uitging, dat het apparaat was opgesteld aan boord van een schip en tot doel had het licht van een ander schip, of van een vuurtoren op te zoeken. Stukje voor stukje werd de vallei afgezocht, tot dat plotseling aan den rand van het scherm een schijnsel wordt waargenomen. Hoe meer het schijnsel het midden van het scherm nadert, hoe duidelijker het wordt, en ten slotte is het een heldere verlichte oranje vlek. Aan de onderzijde van het apparaat bevindt zich een schaalverdeling en aan den hand hiervan is het mogelijk om den juiste plaats van de lichtbron nauwkeurig vast te stellen. Autoriteiten op scheepvaartgebied, welke eveneens deze belangwekkende demonstratie bijwoonden, verklaarden dat deze uitvinding van zeer groot belang is en dat spoedig alle Britsche schepen van een dergelijk apparaat zouden zijn voorzien.

IK WENSCH TE WETEN

Wij vestigen er de aandacht van onze lezers op, dat vrijwel alle vragen in ons blad beantwoord worden. Het bijvoegen van gefrankeerde couverts is dus niet meer noodig. Slechts in zeer speciale gevallen wordt schriftelijk antwoord gezonden. Vragen, na de eerste post op Maandagmorgen niet in ons bezit, kunnen in het nummer van die week niet meer behandeld worden.

I. de J., Amsterdam. Het tweede door U genoemde merk is beter. Het eerste fabrikaat geeft echter ook bevredigende resultaten.

G. J. S., Amsterdam. Deze lampen kunnen zeer zeker zonder gloeidraadweerstand gebruikt worden. De fout in Uw toestel moet in lamp of verkeerde aansluiting schuilen.

H. v. L., Amsterdam. Het lijkt ons onjuist om van de bouwbeschrijving af te wijken, U schrijft wel het eerste schema aangehouden te hebben, maar de door U aangebrachte wijzigingen veranderen het princieschema volkomen.

S. v. d. H., Aerdenhout. De weerstand van dezen luidspreker bedraagt zonder tusschentransformator ongeveer 30 Ohm. Het laatste merk is een electro-magnetische.

J. M., Bussum. Uw plaatstroomapparaat kan niet voldoende stroom leveren voor dezen versterker, wij raden U aan den balansversterker met behulp van een apart plaatstroomapparaat te voeden, dan kunt U de lampen ook wat hogere anodespanning geven.

L., Deventer. Het afschermen van deze lampen is in de meeste gevallen niet strikt noodzakelijk, bij het Engelsche fabrikaat mag deze maatregel echter niet achterwege blijven.

J. C. K., Durgerdam. Wij raden U aan voor dit doel speciaal geïmpregneerde transformatoren te kiezen, de moderne typen, die geheel in isolatiemateriaal ingegoten zijn, voldoen echter ook uitstekend. Van de door U genoemde weerstandkoppeling is een speciale tropenuitvoering vervaardigd.

J. de N., Harderwijk. Ja, dit schema is uitstekend, voor zoover wij het beoordeelen kunnen. Wij kunnen het U echter tot onze spijt niet leveren.

E. W. B., Leerdam. Deze condensatoren hebben een waarde van 0.1 M.F. Wij wijzen er U echter op dat de doorslagspanning minstens 1000 Volt moet zijn.

F. A., Nieuw Vennep. Wij verwijzen U voor het gevraagde schema naar nummer 12. Wij vermoeden dat één der schroeven, waarmee het magneetstelsel is vastgezet, de conus raken. U kunt echter beter op garantie aandringen, dan zelf de zegels te verbreken.

N. v. K., Pernis. Wij brengen reeds in dit nummer de beschrijving, die U vroeg. De transformator mag hoogstens handwarm worden.

E. T., Rotterdam. Wij zijn van meening, dat voor U.K.G.-ontvangst de antenne veel te dicht langs de vochtige buitenmuur loopt.

W. B., Rotterdam. Deze wagens zijn met speciale sleepstukken uitgerust, de optische signaalinrichting zal bij de volgende modellen vervallen, voor zoover dit heden nog niet plaats vond.

N., Roozendaal. Tot onze spijt moeten wij U mede deelen, dat dit een geheel verouderd type toestel is. De fabrikant hiervan is heden reeds drie modellen verder. De weergave van Uw apparaat is uitstekend, maar de selectiviteit is onvoldoende.

I. Y., Ter Apel. Deze zender werkt met een energie van 30 Watt in de antenne. Beschrijving van een schema voor de 5 Meter golf vindt U in dit nummer.

J. J. D., Vento. Wij raden U aan den eersten laagfrequenttransformator te vervangen door een meer modern type, de lage tonen zullen vermoedelijk dan wel beter door komen, temeer daar Uwe moderne lampen zich bij den ouden l.f. transformator zeer slecht aanpassen.

W. A. L., Winschoten. Indien U de aansluitingen goed heeft gekozen, moet de fout in den transformator of in de blokcondensatoren schuilen. Dit laatste lijkt ons het meest waarschijnlijk.

M. K., Zaandam. Een luidspreker geconstrueerd van een dergelijk magneetsysteem kan dergelijke groote eindgeluiden niet verwerken. U kunt door de juiste keuze van consumentmateriaal het vermogen wel iets opvoeren, maar de mogelijkheden blijven toch zeer beperkt. U kunt wel electro-magnetische luidsprekers voor dit doel gebruiken, doch alleen speciale typen voor dit doel geconstrueerd. Raadpleeg ons luidsprekernummer.

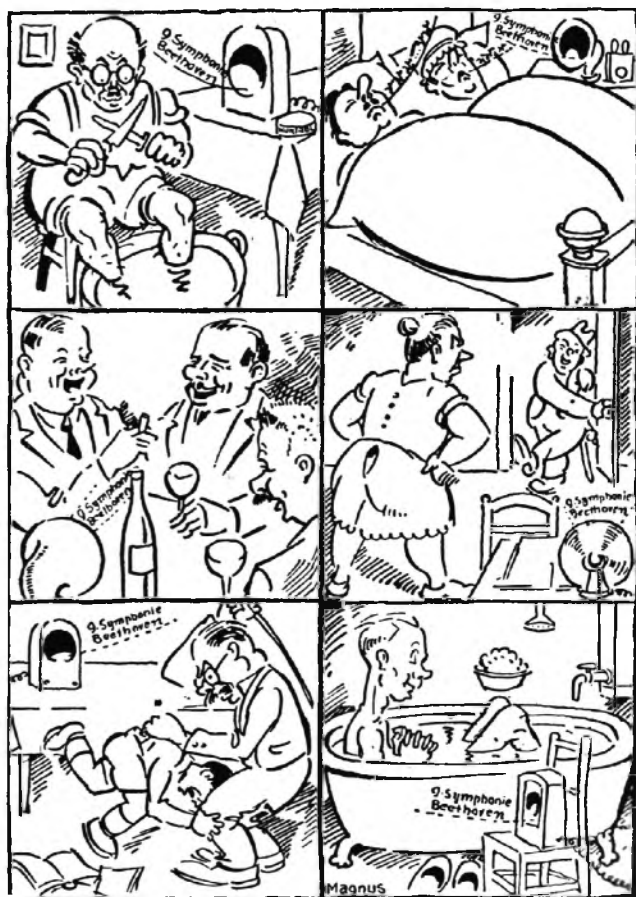

UITZENDING DER 9e SYMPHONIE
HOE EN WAAR BEETHOVEN'S GENIALE SCHEPPING ONTROERT

(Wera)

INHOUD:

	Biz.
Kwaliteit of Volume	625
De afstemming van het Ontvangstoestel	626
Radio als Reismakker	627
Korte Golf-amateurisme	632
De Radio-Installatie van de „Graf Zeppelin“	634
Handel en Industrie	635
Nieuwe Gramfoonplaten	636
Op Luisterpost	638
Noctovisie	639
Ik wensch te weten	640

Waldteufel. Overture Die schöne Galathé. Suppé. Rag Doll. Brown. Toréador et Andalouse. Rubinstein Strauss-Millöcker-Suppé-Potp., Ziehrer. Silver Lining, Donaldson. Ged. u. d. opera La Tosca. Puccini Sie kommen. P. Lincke. Hoch lebe der Tanz, Waldteufel. Finale.

5.30—7.15. Voor-avondconc. door het Omroeporkest o. l. van Nico Treep. Soliste: Sophie Haase-Pieneman. Programma: Overture Oberon, C. M. v. Weber. Balletmuziek uit de opera Undine, Lortzing.

6.00. Tijds. v. d. AVRO-Klok. a. Elsa's Traum uit Lohengrin, Wagner. b. Senta, Ballade uit Der fliegende Holländer, Wagner. Sophie Haase-Pieneman. Aan den vleugel: Egbert Veen. Fantasie Tiefland E. d'Albert. a. Gebed uit Tosca, Puccini. b. Cavatine Regnavannel silenzio uit de Opera Lucia di Lammermoor, Donizetti. Sophie Haase-Pienemann. Aan d. vleugel: Egbert Veen. Dichtertanz der Bräute von Kaschmir uit de opera Feramors, Rubinstein. An der schönen grünen Narenta, Komzak. Potpourri Polenblut, O. Nedba. Gladiatoren Assaut, Jac. Grit.

7.15—7.45. Lezing door Joris Ivens. Onderwerp: Fotografie.

7.45. Politieberichten.

8.00. Tijds. v. d. AVRO-Klok. 8.01—8.15. Gramofoonmuziek.

8.15. Kurhaus Scheveningen. Solistencconcert. Het Residentie-orkest o. l. v. Prof. Hermann Abendroth. Na afloop van het concert: Persberichten van Vaz Dias.

Daarna: Gramofoonmuziek. 12.00. Sluiting.

Kalundborg, 1153 (Kopenh. 281 M.)

7.50—8.00. Ochtendgymnastiek
11.20—11.30. Weerbericht.
3.50—5.50. Concert door het Radio-Orkest o. l. v. Launy Gröndahl m. m. v. Adele Lyngstrup, piano.

6.00. Beursberichten.
6.35. Voor de huisvrouw.
6.40. Mededeelingen van Luisteraars-vereeningen.

7.10—7.20. Weerbericht.
7.20. Persberichten.
7.35. Tijds. v. d. AVRO-Klok.
7.50—8.20. Voordracht.

8.20. Uurslag v. h. raadhuys.
8.20—9.35. Thomaskantoren.

Muzikaal hoorspel in 3 bedrijven, van Arnold Köhler.

9.35—9.55. Deense romancen

gezonnen door Lily Ericson. Aan den vleugel: Folmer Jensen.

10.10—11.20. Moderne muziek.

Langenberg, 473 M.

7.05—7.20. Lichaams-oefeningen
7.20. Weerbericht.

7.20—7.50. Gramofoonmuziek.
7.50—8.50. Concert vanuit Bad Pyrmont, door de Kurkapel o. l. v. Curt John.

10.35—12.10. Gramofoonmuziek (10.50—11.00. Nieuwsberichten).
12.30. Gramofoonmuziek.

1.10. Weerbericht.

1.15. Tijds. v. d. AVRO-Klok. en nieuwberichten.
1.25—2.50. Concert o. l. van Eysoldt. Solisten: Lore Schröter, sopraan. Grape, begeleiding.

2.50. Reclame.
3.20—3.50. Kinderuurtje.
Daarna: Financiële berichten.

4.50—5.15. Voor de vrouw.
Anna Heidermanns: Die diesjährige Jubiläumstagung des Katholischen Deutschen Frauenbundes.

5.25—5.50. Franz P. Brückner: Neucs von Upton Sinclair.

5.55—6.50. Concert vanuit de Gruga te Essen. Het Gruga-Orkest o. l. v. Hans Jecht.

6.50—7.10. Hulda Pankok: Svanische Imvressionen (2). Daarna: Nieuwsberichten.

7.35—7.55. Aus Theorie und Praxis der Wirtschaft: Aus dem Arbeitsgebiet der modernen Statistik (4): Priv. doc. Dr. Gumbel: Arbeitslosenstatistik.

7.55—8.20. Hermann van Ham: Wirtschaftssorgen des westdeutschen Grenzlandes (4).

8.20—9.15. Concert, uitgev. d. leden van het Sted. Orkest van Düsseldorf.

9.20. De vroolijke Woensdag. Humor in woord en toon. Musik wird störend oft empfunden.

Daarna: Nieuwsberichten, sportbericht en Reclame.

Vervolgens tot 12.20 Dansmuz. onder leiding van Eysoldt.

Londen 356,3, Daventry 1554,4 M.

10.35. Morgenwijding.
10.50 (alleen Dav.). Tijds. in en Weerbericht.

11.20 (alleen Dav.) Gramofoonplaten.

12.20. Balladeconcert door Kathleen Hillier, sopraan en Arth. Horman, bariton.

12.50. Gramofoonplaten.

1.20—2.20. Licht Concert door Frascati's Orkest, onder leiding v. Georges Haeck.

4.20. Dansmuziek door Jack Padbury's Cosmo Club Six.

5.05. Orgelconcert door Alex Taylor, van Davis' Theatre, Croydon.

5.35. Kinderuurtje.
6.20. Muzikaal intermezzo.
6.35. Tijds. in; weerbericht en nieuwsberichten.

6.50. Tuinbouwauserie.
7.00. Muzikaal intermezzo.

7.05. De grondslagen der Muz. Moderne Pianonaten, gespeeld door Stefan Askenase.

7.20. Dr. Ernst Vanstone: Science and Agricultural, I, The Soil.

7.35. Muzikaal intermezzo.
7.45. Readings from English Letter. Witors, I, Fifteenth Century.

8.05. Concert door het Londense Cello Kwartet. Douglas Cameron. Edith Lake. Nelly Phillips en Jack Shinebourne.

8.20. Promenade concert, Uitz. uit Queen's Hall. (35e seizoen). Dorothy Silk, sopraan. Roy Henderson, bariton. Myra Hess, piano. Gordon Walker, fluit. Dr. Stanley Marchant, orgel. Sir Henry Wood en zijn Symphonie Orkest.

10.00. Weer- en nieuwsberichten. Plaatselijk nieuws. (Alleen Dav.) Schoesberichten.

10.20. Mr. Leonard Woolley: Ur of the Chaldees. The Royal Tombs and the Flood.

11.05. Dansmuziek door Jay

Whidden's Band van Carlton Hotel.
11.20—12.20. Dansmuziek door de Romany Band v. Empress Rooms, Royal Palace Hotel.

Motala, 1348 M.

6.20. Kinderuurtje.
6.50. Gramofoonplaten.
7.20. Sonate No. 2, voor viool en piano, Emil Sjogren.

7.50. Medische causerie.
8.20. Militair concert.

10.00. Voordracht.
10.30. Oude Dansmuziek.
11.20—12.20. Moderne dansmuziek.

Parijs „Radio Paris”, 1744,17 M.

8.20. Nieuwsberichten.
11.05. Koersen en berichten.
12.50. Gramofoonmuziek.

1.20. Koersen en berichten.
1.25. Voortzetting concert.
2.20 en 3.50. Koersen.

4.05. Concert. Radio-Orkest en soli.

5.15. Nieuwsber. en koersen.
6.50. Koersen.
6.55. Gramofoonmuziek.

8.00. Landbouwer. en wedrenuitslagen.
8.25. Koersen en berichten.

8.35. Sport- en nieuwsber.
8.50. Koersen.
8.55. Concert.

9.20. Nieuwsber. Daarna: Voortzetting concert.
10.20. Berichten. Daarna: Voortzetting concert.

Donderdag 29 Aug.

Berlijn, 418 M.

5.20. Concert door de kapel Emil Róosz.

ca. 10.50—12.50. Dansmuziek door de Weintraub-Syncopators. In de pauze: Beelduitzending.

Brussel, 511,9 M.

5.20. Concert door het Radio-Trio m. m. v. Mile Derville, zang.
6.35. Causerie over Philosophie.

6.50. Gramofoonmuziek.
7.50. Nieuwsberichten.

8.35. Concert gewijd aan composities van Maurice Ravel.
8.50. Causerie door den Heer Laroche.

9.00. Voortzetting concert.
9.15. Nieuwsberichten.

9.20. Uitzending van het conc. in de Kursaal te Ostende o. l. v. François Rasse. Na afloop: Nieuwsberichten.

Daventry Exp., 479,2 M.

3.20. Symphonie Concert uit Bournemouth door het versterkt Stedelijk Orkest van Bournemouth o. l. v. Sir Dan Godfrey.

4.50. Concert op het orgel uit Lozell's Cinema, Birmingham d. Edwin J. Godbold. Thomas Guy, bas.

5.50. Kinderuurtje.
6.35. Tijds. in van Greenwich, weer- en nieuwsber.

6.50. Orgelconcert door Dr. Harold Rhodes. Uiteezonden vanuit de Kathedraal Coventry.

7.20. Dansmuziek door Jack Padbury's Cosmo Club Six.

7.50. Concert door het Radio-Militair Orkest o. l. v. B. Walton O'Donnell. Winifred Fisher, mezzosopraan. Raymond Ellis, bariton.
9.20. Weer- en nieuwsber.

9.35. 100-Ral-I-Oo-Ral-I-Ay. Revue van Ernest Longstaffe. Solisten. Revue-koor en -orkest o. l. v. Ernest Longstaffe.

10.35—11.35. Dansmuziek door The Piccadilly Players o. l. v. Al Starita en The Piccadilly Grill Band o. l. v. Jerry Hoey, van het Piccadilly Hotel.

Frankfurt, 421,3 M.

4.35—6.20. Concert door het Radio-Orkest o. l. v. Reinhold Merten, m. m. v. Lotte Kleinschmidt, sopraan.

7.50. Uurtje van de Frankfurter Zeitung.

8.20. Der Gassenhauer, seine Psychologie und Faszinationskraft Rudi Senger. Concert.

10.20—10.50. Fried. Stern vertelt zijn verhalen.

Hamburg, 372 M.

4.35. Satyren van Erich Kästner, voorgelezen door Hans Soehner.

4.50. Cornet-kwartetten, gesp. door Wilhelm Engster, Paul Haussmann, Willi Hilliger, Johannes Schwardt.

5.20. Concert uit Café Continental, Hannover.
6.20. Concert.

7.05. Voor de huisvrouw.
7.20. Von den Geheimnissen d. Vervielfältigungskunst. III. Der Steindruck. Voordracht door H. Adler.

7.45. Ernst Albert: Giftige Tiere und giftübertragende Tiere.

8.10. Marktberichten.
8.15. Weerbericht.

8.20. Herr Bummerlunder. Volks-blijspel in 4 acten, bewerkt door Otto Ernst. Regie: Dr. Rich. Ohnsorg.

10.30. Nieuws-, weer-, sport- en diverse berichten. Noord- en Oostzee weerbericht.

10.45. Dansmuziek vanuit het Wiener Café Hannover.

Hilversum, 298 M. Na 6 u, 1070 M.

Uitsluitend NCRV-Uitzendingen.
11.00—11.30. Ziekendienst.
12.30—1.45. Concert. Vocale en instrumentale solisten.

5.00—6.30. Concert. Fluitkwartet en pianobegel.

6.30—7.00. Lezing over: Een behoorlijke adelbrief.

7.00—8.00. Orgelconcert.
8.00. Orkestconcert en lezing over: Hoe beleg ik mijn geld? Daarna: Persber.

HUIZEN, 1875 M.

10.00. Tijds. AVRO-Klok.
10.00—10.15. Morgenwijding.
12.00. Politieberichten.

12.15—2.00. Lunchmuziek d. h. AVRO-Kwintet.

2.00—2.30. Gramofoonmuziek.
2.30—4.00. Roxy-Theater Amsterdam. Illustratieve filmmuziek.

4.00—5.00. Orgelconcert door Ferdinand Kleek. Soliste: Boris Lenski, Viool. Programma: Marche religieuse in d, A. Pomper. Sonate.

in e kl. t. Fr. M. Veracini. Boris Lenski. a. Vision, Rheinberger. b. Romance, Rheinberger. a. Aria op de G-snaar, J. S. Bach. b. Loure, J. S. Bach. Boris Lenski. a. Adagio, Mendelssohn. b. Pastorale, Ferd. Kloeck. a. Vision, Alfr. Gotting. b. Gavotte, Padre Martini. Boris Lensky. Improvisatie over Een liedje van de zee, De Kerk in 't bosch.

5.00—5.30. Sportpraatje door H. Hollander.

6.00. Tijds. v. d. AVRO-Klok. 6.00—7.15. Dinermuziek door het AVRO-Kwintet. Programma: Die Bajadere, Bayer. Roses du midi, Wals, Joh. Strauss. If you dont love me, Ager. Frühlingsblumen, Naef. Ged. u. d. operette Die Zardasfürstin, Kalman. Le Canari, Vioolsolo, Poliaken. Blue grass, Henderson. Ged. uit de opera Rigoletto, Verdi. Melodie, Rubinstein Love Land, Wals, Holzmann. Finale.

7.15—7.45. Lezing door G. de Clercq. Onderwerp: Laat Uw centrale verwarmingsketel schoon maken.

7.45. Politieberichten.

8.00. Tijds. AVRO-Klok. 8.01—11.00. Concert door het Omroeporkest o. l. v. Nico Treep. Medewerkeren: Adolphe Poth, Viool. Het Dubbel Gemengde Dubbel-Mannenkwartet Harmonie o. l. v. Joh. H. P. Winnubst. Programma: Ouvert. Nachklänge von Ossian, N. W. Gade. Lyrische Suite, Edv. Grieg. a. Den Uil, Diepenbroek. b. Salve regina, Jac. Bonset. c. Zondagmorgen, Jac. Bonset. Dubbel Gem. Kwartet. Noorsche Rhapsodie, Joh. Sveudsen. Fantasie Die lustigen Weiber von Windsor, O. Nicolai. Concert voor viool en piano in C gr. m. A. Vivaldi-Kreisler. Adolphe Poth. Aan d. vleugel: Egbert Veen. Twee Spaansche dansen. Moszkowsky. a. De Ruine, Brandts-Buys. b. Vexilla Regi, Neumann. c. Gloria, J. Schwartz. Dubbelmannenkwartet. Serenade, Gounod. a. Danse bouffe pour violon seule u. de Partita in e kl. t., E. Chaudont. b. Danse espagnole. Granados-Kreisler. Adolphe Poth. Aan de vleugel: Egbert Veen.

10.05. Persber. v. Vaz Dias. Ouverture romantique, Keler Bela. a. Wiegeliëdie, Roeske. b. Kerstliedje, B. Diamant. c. Egoïsmus (?). Dubbel Gem. Kwartet. Künstlerleben, Wals, Joh. Strauss. Florentiner Marsch, Fucik. Daarna: Gramofoonmuziek.

12.00. Sluiting.

Kalundborg, 1153 (Kopenh. 281 M.)

7.50—8.00. Ochtendgymnastiek. 11.20—11.30. Weerbericht. 12.20. Uitslag en klokken spel van het Raadhuis.

12.20—2.20. Uitz. vanuit Rest. Wivel. Concert door het Strijke-Orkest, onder leiding van K. Ingemann Palmhøj.

3.50—5.50. Concert door Louis Prell's Instrumentaal Ensemble.

In de pauze te circa 4.35: Voor- dracht.

6.00. Beursberichten.

6.40—7.10. Voordracht.

7.10—7.20. Weerbericht.

7.20. Persberichten.

7.35. Tijdsein.

7.36—8.05. Voordracht.

8.05—8.35. Voordracht.

8.35—9.20. Deense dichter- avond. Edv. Blaumüller.

9.35—10.05. Oude Engelsche liederen, te zingen door George Parker, Londen. Aan den vleugel: Folmer Jjensen.

10.15—11.05. Mandoline- en xylofoonconcert.

11.05—1.20. Uitz. van Dans- muziek vanuit het Arena-Establisse- ment. Aage Juhl-Thomsen's Or- kest en The jolly boys, Hong- orkest, onder leiding van Rudolf Benedek.

12.20. Uurslag en klokken spel van het Raadhuis.

Langenberg, 473 M.

7.05—7.20. Lichaamsoefeningen.

7.20. Weerbericht.

7.20—7.50. Gramofoonmuziek.

7.50—8.50. Concert uit Bad Pymont door het Kurorkest, o. l. van Curt John.

10.35—12.10. Gramofoonmuz.

10.50—11.00. Nieuwsberichten.

1.10. Weerbericht.

1.15. Tijdsein van Nauen en nieuwsberichten.

1.25—2.50. Concert door de kapel Kobert, onder leiding van Willi Kobert.

2.50. Filminieuws.

3.20—3.50. Kinderuurtje.

Daarna: Financieel nieuws.

4.50—5.15. Boekbespreking d. Dr. Karl Blume.

5.25—5.50. Wandern und Reisen. Heinrich Grossjohaann: Teufelburger Wald.

5.55—6.50. Concert o. l. van Eysoldt.

6.50—7.10. Hulda Pankok: Spanische Impressionen (3).

Daarna: Nieuwsberichten.

7.35—8.00. Hermann van Ham: Wirtschaftssorgen des westdeutschen Grenzlandes (5).

8.00—8.20. Priv. doc. Dr. Loose: Weltwirtschaft der vllanzlichen Fette (1).

8.20. Uitzending vanuit de Stadthalle te Elberfeld. Zomer- avond-concert door het Stedel. Orkest van Elberfeld, o.l.v. Karl Gemind. Solist: Johannes Draht, bariton.

Daarna: Nieuwsberichten, sport- bericht en Reclame.

Vervolgens tot 12.20 Concert uit Hotel zur Post, Elberfeld door de kapel Arthur Gröschler.

Londen 356,3, Daventry 1554,4 M.

10.35. Morgenwijding.

10.50 (alleen Dav.). Tijdsein en Weerbericht.

11.20 (alleen Dav.) Gramofoon- platen.

12.20. Concert. Marjorie Ingham, sopraan. Euroswyd Richards, tenor. Liljan Cirindrod, alt.

1.20—2.20. Orgelconcert door Reginald Foort, v. Regent Cinema. Bournemouth.

2.20—2.45 (alleen Dav.). Proef- beehuitzending.

3.20. Vesper, uitgezonden uit Westminster Abbey.

4.05. Ronald Watkins leest uit: Gullivers Reizen van Jonathan Swift.

4.20. Concert. Blodwen Caer- leon, alt. Cavan O'Connor, tenor.

4.50. Dansmuziek door Jack Padbury's Cosmo Club Six.

5.35. Kinderuurtje.

6.20. Muzikaal intermezzo.

6.35. Tijdsein; weerbericht en nieuwsberichten.

6.50. Marktberichten v. Land- bouwers.

6.55. Muzikaal intermezzo.

7.05. De grondslagen d. Muziek Moderne Piano-sonates, gespeeld door Stefan Askenase.

7.20. Mr. Peter Latham: What is a Good Song? II.

7.35. Muzikaal intermezzo.

7.50. Vaudeville. Bransby Wil- liams, de beroemde beschrijver van Dicken's karakters Albert Sandler Trio. Florence Olafham, gesync. nummers aan de piano. Clifford Mollison en Anita Elson, in een muzikale dialoog. Jack Padbury's Cosmo Club Six.

8.45. Twee tooneelstukjes. The Pierrot of the Minute, een drama- tische fantasie door Ernest Dow- son, met speciale muziek gecomponeerd door Stanford Robinson. The Man with the Flower in his Mouth, dialoog van Luigi Piran- dello.

10.00. Weer-, nieuwsber. Plaats- selijk nieuws (alleen Dav.) Scheepsber.

10.20. Mr. Vernon Bartlett: The Way of the World.

10.35. Verrassing.

10.50. Dansmuziek door de Piccadilly Players o. l. v. Al Star- ita en het Piccadilly Grill Orkest o. l. v. Jerry Hoey.

11.20—12.20. Dansmuziek door Jimmy Caruso en zijn New-York Syncopatens van Café de Paris.

Motala, 1348 M.

6.20. Causerie.

6.50. Gramofoonplaten.

7.05. Yslandsche Volksmuziek, uitgevoerd door Jon Leifs.

7.35. Voordracht.

8.05. Der Schlusel und der Ring, comédie van Aug. Brunius.

10.00. Voordracht.

10.30. Populair concert.

Parijs „Radio Paris”, 1744,17 M.

8.20. Nieuwsberichten.

11.05. Koersen en berichten.

12.20. Protestantsche causerie door den predikant Georges Gal- tennes, leider van La Croix Bleue.

Onderwerp: Deux oeuvres Pro- testantes françaises d'anti-alcool- isme La Croix Bleue et L'Espoir.

12.50. Gramofoonmuziek.

1.20. Koersen en nieuwsber.

1.25. Voortzetting concert.

2.20 en 3.50. Koersen.

4.05. Dansmuziek.

5.15. Nieuwsber., koersen.

6.50. Koersen.

6.55. Gramofoonmuziek.

7.30. Landbouwerber. en wedren- tilslagen.

7.55. Koersen en berichten.

8.05. Sport- en nieuwsber.

8.20. Concert. Kwartet en so- listen. In de pauzes: Koersen en berichten.

Vrijdag 30 Augustus

Berlijn, 418 M.

Geen uitzending van het pro- gramma van Berlijn door Zeesen.

Brussel, 511,9 M.

5.20. Concert vanuit de tea- room van Bon Marché te Brussel.

6.20. Trio van Schubert. Mmc Grandorge en de Heeren André en Voordecker.

6.35. Literaire Vlaamsche cur- sus door M. J. van den Haute.

6.50. Gramofoonmuziek.

7.50. Nieuwsberichten.

8.35. Concert georganiseerd d. het dagblad La Meuse en 'de bil- bladen L'Antenne en Hbdo Radio- Vision.

9.20. Nieuwsberichten.

9.25. Voortzetting concert. Na afloop: Nieuwsberichten.

Daventry Exp., 479,2 M.

4.20. Dansmuziek door Jack Padbury's Cosmo Club Six, m. m. v. Julia St. John, voordracht.

5.50. Kinderuurtje.

6.35. Tijdsein van Greenwich, weer- en nieuwsberichten.

6.50. Lichte muziek door het Birmingham Studio Orkest o. l. v. Joseph Lewis, m. m. v. Dorothy Bissel, sopraan. Beatrice Eveline, cello.

8.20. Promenade Concert in de Queen's Hall, Londen. Steuart Wil- son, tenor. Myra Hess, piano. Sir Henry Wood en zijn Symphonie Orkest.

10.00. Weer- en nieuwsber.

10.15. Concert. Liederey van Michael Mullinar, gezongen door Arthur Cramer, bariton. Aan den vleugel: de componist.

10.35. Dansmuziek door The Café de Paris Blue Lyres Band, van het Café de Paris.

11.30—1.35. The Romany Band uit The Empress Rooms, Royal Palace Hotel.

Frankfurt, 421,3 M.

4.20—5.05. Uitzending vanaf den renbaan Iffezheim bij Baden- Baden. Patrorennen om den Groeten Prijs van Baden-Baden. Spreker: Chef-redacteur Georg Lübecke.

6.05—6.20. Vanuit de Stuttgar- ter Stadtgarten: Concert door het Radio-Orkest.

7.10. Esperanto-ondericht door W. Wischoff.

7.30. Stenografie-les.

8.10. Filmoverzicht.

8.20. Der Kammersänger. Blij- spel van Frank Wedekind. Daarna Opvoering van een tweede blijspel.

10.20. Sluiting.

Hamburg, 372 M

11.50. Muziekuitzending voor scholen.

4.35. Zweedsche volkssprookjes van Gustaf af Geijerstam, verteld door Friedel Rothgiesser.

5.20. Dansmuziek uit Café Wallhof.

6.15. Concert.

6.50. Engelsch v. gevorderden.

7.20. Dr. jur. Hans Romeiss: Urlaubanspruch aus Tarifverträgen bei Krankheiten und Werks- beurteilung.

7.45. Dr. H. Brändt: Rund um den Segeberger Kalkberg.
8.10. Marktberichten.
8.15. Weerbericht.
8.20. Symphonie-concert o. l. v. José Eibenschütz.
9.20. Die erste Warnung. Blijspel in 1 bedrijf v. August Strindberg. Regie: Dr. Karl Remay.
9.50. Klein concert o. l. v. Fr. Gartz.
10.30. Nieuws-, weer-, sport- en diverse berichten. Noord- en Oost-Zee weerbericht.
11.10. Concert vanuit het Regina-Palast, Bremen.

Hilversum, 298 M. Na 6 u. 1070 M.

11.00—11.30. Ziekendienst, NCRV.
11.30—12.00. KRO. Godsdienstig halfuurtje.
12.15—1.15. Concert door het KRO-Trio.
1.15—2.00. KRO. Gramfoonmuziek.
5.00—7.00. NCRV. Concert. Orkest en vocale solist.
7.00—7.25. KRO. Lezing over: Mysteries bij bevolkingscijfers.
7.35. VPRO. Persber.
7.40. VPRO. Lezing over: Lente van Sigrid Undset.
8.15. VPRO. Concert. Instrum. Trio.
8.50. VPRO. Lezing over: Een-
voud.
9.30. VPRO. Vervolg concert.
10.00. VPRO. Lezing over: Rhythme.
10.30. VPRO. Vervolg concert.

HUIZEN, 1875 M.

10.00. Tijds. v. d. AVRO-Klok.
10.00—10.15. Morgenwijding.
12.00. Politieberichten.
12.15—2.00. Lunchmuziek d. h. AVRO-Kwintet.
2.00—4.00. Gramfoonmuziek.
4.00—4.45. Lezing door Mevr. M. v. d. Schriek. Onderwerp: Ons Hollandsch Landhuis.
4.45—5.00. Gramfoonmuziek.
5.30—7.15. Dinerconcert door het AVRO-Kwintet. Soliste: Mia v. d. Eynde, Zang. Programma: Kaiser-Parade, v. Blon. Oh Frühling wie bist du so schön, P. Lincke. Overture Nakiri's Hochzeit, Lincke. Sunshine, Berlin. a. Aria des Pagen uit Figaro's Hochzeit, Mozart. b. Aria uit Martha, Flotow. Mia v. d. Eynde. Aan de vleugel: Egbert Veen, Pasquinade, Vioolsolo, Pirindelli. Serenata di bacì, Micheli. a. Amons-nous, Saint-Saëns. b. Der Spielmann, Hildach. c. Menschenoogen, Laurence de Hoovenier. Mia v. d. Eynde. Aan de vleugel: Egbert Veen. Ged. uit de operette La grande duchesse de Gérolstein, Offenbach. Real Sweetheart, Friend. Dolores, Bloom. Finale.
7.15—7.45. Sprekkuur van den Radio-dokter.
7.45. Politieberichten.
8.00. Tijds. v. d. AVRO-Klok.
8.01—8.15. Gramfoonmuziek.
8.15. Kurhaus Scheveningen. Symphonieconcert door het Residentie-orkest o. l. v. Hermann Abendroth. Daarna: Persberichten van Vaz Dias. Dansmuziek door de Gee Bee Serenaders o. l. v.

Leo H. de la Fuente. Uitzending uit het Hotel Groot Badhuis, Zandvoort.
12.00. Stuiting.

Kalundborg, 1153 (Kopenh. 281 M.)

7.50—8.00. Ochtendgymnastiek.
11.20—11.30. Weerbericht.
10.20—12.50. Uitzending vanuit Forum. Jubileumsfeest van de Polytechnische Onderwijsinrichting.
1.20. Feestuitzending.
3.00—5.00. Concert door het Radio-Orkest, onder leiding van Emil Reesen. Solist: Henry Munck (hobo). In de pauze te ca. 4.35: Zang door G. Parker, (Londen). Engelse liederen. Aan den vleugel: Folmer Jensen.
5.00—6.00. Kinderuurtje.
6.00. Beursberichten.
6.40—7.10. Voordracht.
7.10—7.20. Weerbericht.
7.20. Persberichten.
7.35. Tijdsein.
7.50—8.20. Voordracht.
8.20. Uurslag van het Raadhuis.
8.20—9.05. Paa Skillevejen: Tooneelstuk in 1 bedrijf naar het Duitsch van Felix Salten.
9.05—9.20. Moderne pianomuz. door Viktor Fischer. Bagatellen, Op. 6, Béla Bartók.
9.20—9.50. Voorlezing. Daarna: Persberichten.
10.05—11.20. Populaire Deensche muziek, gespeeld door het Radio-Orkest, onder leiding van Launy Gröndahl, met medew. van G. Hallander Hellemann, zang. Aan den vleugel: Folmer Jensen.

Langenberg, 473 M.

7.05—7.20. Lichaamsoefeningen.
7.20. Weerbericht.
7.20—7.50. Gramfoonmuziek.
7.50—8.50. Concert uit Bad Neuenahr door het Stedel. Orkest van Trier, onder leiding van P. Schmitz.
10.35—12.10. Gramfoonmuz.
10.50—11.00. Nieuwsberichten.
12.30. Gramfoonmuziek.
1.10. Weerbericht.
1.15. Tijdsein van Nauen en nieuwsberichten.
1.25—2.50. Concert, o. l. van Eysoldt.
2.50. Reclame.
3.20—3.50. Kinderuurtje. Daarna: Financieel nieuws.
5.20—5.55. Voor de jeugd.
5.55—6.50. Concert. Hans Dünshede, viool; Hans Ebert, piano; Reinhold Rohlfzoll, viool.
6.55—7.10. Herdenking van den zestigsten verjaardag van Graaf Arco. Spreker: Studienrat Brütts. Daarna: Nieuwsberichten.
7.35—7.55. Diplomvolkswirt Franz Rudolf Bispinck: Die Kleinkraftmaschine im Dienste des Handwerks.
7.55—8.20. Hermann van Ham: Wirtschaftssorgen des westdeutschen Grenzlandes (6).
8.20. Volk und Heimat (7). Rheinisches Land. Daarna: Nieuws- en sportber. Reclame.
Vervolgens tot 12.20 Dansmuz., o. l. van Eysoldt.

Londen 356,3, Daventry 1554,4 M.

10.35. Morgenwijding.
10.50. (alleen Dav.) Tijdsein en weerbericht.
11.20. (alleen Dav.) Gramfoonplaten.
12.20. Sonate-concert d. Phyllis McDonald, viool. Kathleen Murray, piano. Sonate in C-moll, Beethoven.
12.50. Orgelconcert door Leon. H. Warner. Uitzending uit St. Botolph's, Bishopsgate.
1.20—2.20. Gramfoonplaten.
4.20. John Bishop, piano.
4.35. Licht concert door Moschetto en zijn Orkest van May Fair Hotel.
5.35. Kinderuurtje.
6.20. Mrs. Marion Cran: The Wonderful Daffodils.
6.35. Tijds., weer-, nieuwsber.
6.50. Muzikaal intermezzo.
7.05. De grondslagen d. Muziek Moderne Piano-sonates' gespeeld door Stefan Askenase.
7.20. Mr. Ernest Norman: The BBC-muziekerticus.
7.35. Muzikale intermezzo.
7.50. Het Gershom Parkington Quintet. Gwyneth Edwards, sopr. Quintet: I. Selectie uit de liederen van Schuman, arr. Collins. Gwyneth Edwards, zang.
8.45. Opera-uitzending: Werther, lyrisch drama in vier acten door Massenet. Het Radio Koor o. l. v. Koordirigent Stanford Robinson en het Radio Symphonie Ork. o. l. v. Percy Pitt.
10.00. Weer-, nieuwsberichten. Plaatselijk nieuws (alleen Dav.) Schepsberichten.
10.20. Actueele causerie.
10.35. Vervolg van de Opera Werther IIIe en IVe acte.
11.30—12.20. Dansmuziek door Romany Band van The Empress Rooms.

Motala, 1348 M.

6.20. Voor de Jeugd.
6.40. Harmonicamuziek.
7.20. Gramfoonplaten.
7.50. Voordracht.
8.20. Solisten-concert. Maria Carloforti, sopraan; Harald van Heine, piano e.a.
10.00. Voordracht.
10.30. Concert uit een Rest.

Parijs „Radio Paris”, 1744,17 M.

8.20. Nieuwsberichten.
11.05. Koersen en berichten.
12.20. Concert.
12.50. Gramfoonmuziek.
1.20. Koersen en nieuwsber.
1.25. Voortzetting concert.
2.20 en 3.50. Koersen.
4.05. Concert. Radio-orkest en soli.
5.15. Nieuwsber., koersen.
6.50. Koersen.
6.55. Gramfoonmuziek.
8.00. Landbouwer. en wedrenuitslagen.
8.25. Koersen en berichten.
8.35. Sport- en nieuwsber.
8.50. Koersen.
8.55. Concert, aangeboden door Philips-Radio.

Weenen, 516,3 M.

11.20. Concert door het kwartet Silving.
3.35. Beelduitzending.
4.20. Concert door het kwartet Dr. Ph. de la Cerda.

6.00. Weekbericht v. lichaams-
sport. Spreker: Prof. Ernst Preiss.
6.20. Uitzending vanuit het Salzburger Festspielhaus: Der Rosenkavalier. Muzikaal blijspel in 3 bedrijven van Hugo von Hofmannsthal. Muziek van Richard Strauss. Dirigent: Clemens Exrauss Orkest: Wiener Philharmoniker. Regie: L. Wallerstein. Escenenering: Alfred Roller. Daarna: Concert door het orkest Wilhelm Wacek. Na afloop: Beelduitzending.

Zaterdag 31 Augustus

Berlijn, 418 M.

8.50. Uitzending uit de studio: Groote Kleinkunst. Medewerkeren: Isa Kremer, Maria Ney, Paul Nicolaus, Dajos Béla met zijn orkest. The Revellers. In de pauze: Tijdsein, nieuws- en sportberichten en beelduitzending. Na afloop: Dansmuziek door de kapel Erichs-Alberti.

Brussel, 511,9 M.

5.20. Concert door het Radio-Trio m. m. v. Jules Daems, tenor.
6.35. Literaire causerie.
6.50. Gramfoonmuziek.
7.50. Nieuwsberichten.
8.35. Concert door het Radio-Orkest.
9.15. Nieuwsberichten.
9.20. Uitzending van het conc. in de Kurzaal te Ostende o. l. v. François Rasse. Na afloop: Nieuwsberichten en mededeelingen in 't Esperanto.

Daventry Exp., 479,2 M.

3.50. Dansmuziek door Billy Francis en zijn orkest. Uitzending vanuit de West End Dance Hall, Birmingham. Eugene Earle, banjo.
4.50. Concert door het verst. Birmingham Studio Orkest o. l. v. Joseph Lewis. Paul Eugene, bas, koor.
5.50. Kinderuurtje.
6.35. Tijdsein van Greenwich, weer-, nieuws- en sportber.
7.00. Sportberichten.
7.05. Concert door The Hasland Prize Band o. l. v. H. T. Mosley, m. m. v. het Lyndhurst Mannenkwartet.
8.20. Vaudeville. Percy Honri. A concert in a town. Pitt en Marks, liedjes en humor. Jock Walker, Schotsche komiek. Helen Alston, liedjes aan de piano. Frank Staff, conferencier, The Miami, Dance Band.
9.20. Weer- en nieuwsber.
9.35. Sportberichten.
9.40. Concert door het Radio-Militair Orkest o. l. v. B. Walton O'Donnell. Philip Bertram, bariton.
10.50—11.35. Dansmuziek door The Romany Band uit de Empress Rooms, Palace Hotel.
11.35—12.05. Beelduitzending.

Frankfurt, 421,3 M.

4.35—6.20. Concert door het Radio-Orkest o. l. v. Reinhold Merten, m. m. v. Hildegard v. Buttler, alt.
6.50. Brievenbus.
7.00. Voor de arbeiders: Oef-

fentliche Erziehung zur Gemein-
schaft. Voordracht door Stadt-
schulrat Dr. Löwenstein, M. d. R.
7.50. Uitzending vanuit het
Stadtheater Kassel: La Forza del
Destino. Opera in 1 proloog en 3
bedrijven (8 tafreelen). Tekst van
F. M. Piave. Muziek van G. Verdi.
Muzikale leiding: M. de Abravanel
Regie: Manns Friderici. Daarna
tot 12.50: Dansmuziek o. l. v. Mat-
thyas Seiber.

Hamburg, 372 M.

4.10. Emil Behrens: Anteil des
Baugewerbes am Wirtschaftsleben.
4.35. Cello-concert door John
de Jager m. in. v. het Norag-Ork.
o. l. v. Hans Döring.
5.20. Werken van Jan Sibelius.
Medewerkenden: Het Norag-Orkest
o. l. v. José Eibenschütz, Margret
Cords, zang, Aan den vleugel: Dr.
Walter Hapke.
6.20. Dr. Wintzer: Die seeli-
schen Eigenschaften der deutschen
Stämme.
6.35. Muziek op verzoek.
7.20. Singet leise. Een liederen-
cyclus van Raimund Rüter. Mede-
werkenden: Käte Paradies, zang,
aan den vleugel: Reinhold Krug,
Egbert Delbrück, declamatie.
8.15. Weerbericht.
8.20. Concert door het Scarpa-
Orkest.
10.50. Nieuws- weer-, sport-
en diverse berichten. Noord- en
Oost-Zee weerbericht.
11.20. Concert uit Café Petri,
Hannover.
12.20. Concert uit Café Fedden,
Bremen.

Hilversum, 298 M. Na 6 u, 1070 M.

Uitsluitend KRO-Uitzendingen.
11.30—12.00. Godsdienstig
halvuurtje.
12.15—1.15. Concert door het
KRO-Trio.
1.15—2.00. Gramofoonmuziek.
2.00—3.00. Nationale Kinder-
zanghulde te Amsterdam.
3.00—4.00. Carillonbespeeling
van het Kon. Paleis te Amsterdam.
5.00—5.45. Gramofoonmuziek.
5.45—6.00. Journalistiek Week-
overzicht.
6.01—7.30. Concert door Cine-
ma Orkest.
7.30—8.00. Lezing.
8.01—8.50. Concert. Nieuw
KRO-Orkest.
8.50—9.00. Gramofoonmuziek.
9.00—9.30. Vervolg concert.
9.30—9.40. Nieuwsber.
9.40—11.00. Vervolg concert.
11.00—12.00. Vrolijk gramoo-
foon-programma.

HUIZEN, 1875 M.

10.00. Tijds. v. d. AVRO-Klok.
10.00—10.15. Morgenwijding.
12.00. Politieberichten.
12.15—2.00. Lunchmuziek d. h.
AVRO-Kwintet.
2.00—2.30. Filmpraatje d. Max
Tak.
2.30—3.30. Tuschinski-Theater
Amsterdam. Illustratieve filmmu-
ziek door het Theater-orkest o. l.
v. Max Tak.
3.30—4.30. Kurhaus Schevenin-
gen. Thé dansant. The Original
Ramblers o. l. v. Theo Uden Mas-
man. Juan Mordrez met zijn Ar-
gentijnsch Tango-orkest.

4.30—5.30. Populaire muziek
door het AVRO-Kwintet. Bara-
taria, Marsch, Komzak. Gold und
Silber, Wals, Lehar. Somebody
else, Pinkark. Oh Mädchen, mein
Mädchen, Lehar. Ged. u. d. opera
Der Troubadour, Verdi. Quintes-
senzen, Potpourri, Morena. Wenn
der weisse Flieder wieder blüht,
Doelle. Old Shanghai, Nicholls.
An der schönen grünen Narenta,
Komzak. Finale.

6.00. Tijds. v. d. AVRO-Klok.
6.00—7.45. Concert door het
Omroeporkest o. l. v. Nico Treep.
Programma: Wilhelmus. Neerlandia,
Ouverture, Wesley. Suite bal-
let, Popy.

6.30—7.00. Uitzending der
grote volkszang, uitvoering op h.
Domplein te Utrecht.

7.00. Voortz. van het voor-
avondconcert. Hofballtänze, Wals,
Lanner. Frysk Muzyk Grienmank,
Wolters. Was Blumen Träumen,
Translater. Humoristische varia-
ties over het lied Was kommt dort
von der Höh, Suppé. Senor Juez-
Tango, Joves. Marsch over Oud-
Nederlandsch volksliederen, Kai-
ser.

7.45. Politieberichten.
8.00. Tijds. v. d. AVRO-Klok.
8.01. Nationaal Concert. Uits-
luitend symphonische werken van
levende Nederl. toonkunstenaars.
Deze werken zullen worden uitge-
voerd o. l. v. de respectievelijke
componisten. Medewerkenden: Dr.
Johan Wagenaar, Cornelis Dopper,
Jan van Gilse, Kor Kuiler, Di
Moorlag, Sopraan. Het Utrechtsch
Stedelijk Orkest. Het Oude Wilhel-
mus. Programma: Ouverture Cyra-
no de Bergerac, J. Wagenaar.
Romantisch Intermezzo, J. Wage-
naar. Toongedicht Saul en David,
J. Wagenaar m. harpsolo. Sympho-
nie Nr. 2 in de gr. t. J. v. Gilse.
a. Andante Allegro energico. b. In-
termezzo. Allegretto grazioso. c.
Finale: Andante, Adagio dolente,
Andante. Rustpoos te besteden d.
de AVRO.

Voortzetting van het concert.
Ciaccona Gothica, C. Dopper;
Scherz uit de Zuiderzee Sympho-
nie, C. Dopper; Der erste Ball,
K. Kuiler; Liederencyclus op tekst
van Anna Ritter. Sopraansolo:
Di Moorlag; Treurmuziek uit het
Openlichtspel Antigone, K. Kuiler.
Spela. Aria voor sopraan met or-
kestbegeleiding. Sopraansolo: Di
Moorlag; Concert-wals, K. Kuiler.
Na afloop van het concert:
Persberichten van Vaz Dias.
Daarna: Gramofoonmuziek.
12.00. Sluiting.

Kalundborg, 1153 (Kopenh. 281 M.)

7.50—8.00. Ochtendgymnastiek.
11.20—11.30. Weerbericht.
3.20—3.50. Kinderuurtje.
3.50—5.50. Concert door het
Radio-Orkest o. l. v. Launy Grön-
dahl. In de pauze te ca. 4.35. Zang
door Johannes E. Johansen. Aan
den vleugel: Folmer Jensen.
6.40—7.10. Voordracht.
7.10—7.20. Weerbericht.
7.20. Persberichten.
7.35. Tijds. v.
7.50—8.20. Voordracht.
8.20. Uurslag v. h. Raadhuis.
8.20—9.20. Voordracht door A.
C. Meyer en zang door Per Knud-

sen. Aan den vleugel: Viktor Fi-
scher. Liederen op tekst van A. C.
Meyer. Muziek van Aug. Etlinger.
9.20—9.50. Duetten voor viool
en viola. Mogens Hansen, viool.
Carl Rydahl, viola. Daarna: Pers-
berichten.

10.05—10.30. Voorlezing.
10.30—11.30. Concert door het
Radio-Orkest o. l. v. Leuny Grön-
dahl.

11.30—12.35. Dansmuziek uit
Rest. Wivel. Orkest o. l. v. Fran-
cesco Recchia.
12.20. Uurslag en klokken-
spel van het Raadhuis.

Langenberg, 473 M.

7.05—7.20. Lichaamsoefeningen.
7.20. Weerbericht.
7.20—7.50. Gramofoonmuziek.
7.50—8.50. Concert uit Bad
Neuhahr door het Stedel. Orkest
van Trier, o. l. van Peter Schmitz.
10.35—12.10. Gramofoonmuz.
10.50—11.00. Nieuwsberichten.
12.30. Gramofoonmuziek.
1.10. Weerbericht.
1.15. Tijds. v. Nauen en
nieuwsberichten.

1.25—2.50. Concert, o. l. van
Eysoldt.
2.50. Reclame.
3.20—3.50. Kinderuurtje.
Daarna: Financieel nieuws.

4.20—4.45. De grondslagen der
Radio-techniek. Telegraaf-inspec-
teur Arthur Wurbs: Über Laut-
sprecher und Lautsprechersteme.
4.50—5.15. Adolf Uzarski: Hu-
mor der Weltliteratur.
5.15—5.35. Voor de vrouw. Dr.
Ilse Dalchow: Der internationale
Frauenkongress in Berlin.
5.35—5.55. Dr. Grotewahl: Pola-
rflüge und Polartragödien der
jüngsten Zeit. z
5.55—6.50. Uitzending vanuit
Solbad Raffelberg: Concert door
het Kurorkest, o. l. van Musik-
direktor Bader.

6.50—7.10. Dr. Adolph Reiffers-
scheidt: Die Rückwirkungen des
deutsch-französischen Handels-
vertrags auf die deutsche Industrie
7.10—7.20. Mededeelingen der
Belangengemeenschap van West-
duitsche Radio-Vereenigingen:
Vereenigingsberichten.

7.35—8.00. Voor de arbeiders.
Hauptgeschäftsführer Breddemann:
Vom Werden der deutschen Sozia-
lpolitik.
8.00—8.20. Hermann van Ham:
Wirtschaftsorgen des westdeut-
schen Grenzlandes (7).

8.20. Vroolijke avond m. mede-
werking van het Eysoldt-orkest.
Intermezzo: Othellos Erfolg.
Klucht in 1 bedrijf van Edm. Alex.
Läutner. Regie: Ulmann.
Daarna: Nieuws- en sportber.
en Reclame.

Vervolgens tot 1.20 Dansmuziek
o. l. van Eysoldt.
Als intermezzo: Uitzending van-
uit het Stadion te Keulen: Wed-
strijden om den Grooten Prijs van
Keulen.

Londen 356,3, Daventry 1554,4 M.

10.35. Morgenwijding.
10.50. (alleen Dav.) Tijds. v.
en weerbericht.
1.20—2.20. Licht concert door
Moschetto en zijn Orkest van May
Fair Hotel.
3.50. Concert door het Radio-

orkest o. l. v. S. Kneale Kelly.
Wynne Ajello, sopraan. Percy Un-
derwood, bariton.
5.05. Orgelconcert door Alex
Taylor van Davis' Theatre, Croy-
don.

5.35. Kinderuurtje.
6.10. Geboortedagen.
6.20. Muzikaal intermezzo.
6.35. Tijds., weer-, nieuwsber.
7.05. De grondslagen d. Muziek
Moderne Pianosonates, gespeeld
door Stefan Askenase.
7.20. Mr. Harvey Grace: Next
Week's Broadcast Music.
7.35. Mr. George F. Allison:
Prospects for the Soccer Season.
7.50. Vioolconcert door Albert
Sammons.

8.20. Promenade-concert. Uitz.
uit 'Queens Hall' (35e seizoen)
Rispah Goodacre, alt. Frank Tit-
terton, tenor. Victor Schiöler,
piano. Sir Henry J. Wood en zijn
Symphonie Orkest.

10.00. Weer-, nieuwsberichten.
Plaatselijk nieuws (alleen Dav.)
Scheepsberichten.
10.20. Actueele causerie.
10.35. Too-Ral-Co-Ral-I-Ay,
revue van Ernest Longstaffe.
Het Revue Koor en Orkest o. l. v.
Ernest Longstaffe.
11.35—12.20. Dansmuziek door
Romany Band van The Empress
Rooms, Royal Palace Hotel.

Motala, 1348 M.

5.20. Concert door het Radio
Orkest.
6.20. Kinderuurtje.
6.50. Sonate No. 3, G-moll v.
viool en piano, Emil Sjogren.
7.20. Cabaret.
8.20. Recitaties.
8.35. Volksliederen uit Finland,
gezongen door Ina Pfaler;
9.05. Comedie der Week.
10.05. Actueele voordracht.
10.20—12.20. Oude en moderne
Dansmuziek.

Parijs „Radio Paris”, 1744,17 M.

8.20. Nieuwsberichten.
11.05. Koersen en berichten.
12.50. Gramofoonmuziek.
2.20 en 4.00. Koersen.
4.05. Dansmuziek.
5.15. Persberichten.
6.55. Gramofoonmuziek.
7.30. Landhouwer, en wedren-
uitslagen.
7.45. Koersen en berichten.
8.05. Sport- en persberichten.
8.20. Causerie.
8.35. Concert.
9.20. Nieuwsberichten.
9.35. Dansmuziek.

Weenen, 516,3 M.

4.05. Concert door het orkest
Josel Holzer.
6.00. Sprookjes voor de klei-
nen, verteld door Irene Sehnal.
6.30. Finsche dichtwerken voor-
gedragen door Otto Löwe. Inlei-
ding: Prof. V. O. Ludwig.
7.20. Kamermuziek.
Medewerkenden: Anita Ast (1ste
viool); Alba Poppy (2de viool);
Anny Baradieser—Haldenwang
(viola); Lucie Weiss (cello).
8.25. Tijds. v. weerbericht.
8.30. Opera-concert door het
Orkest van de Weenske Volks-
opera, onder leiding van Dr.
Ludwig Kaiser.
Na afloop: Beelduitzending.

PHILIPS LUXE ONTVANGTOESTEL N° 2511

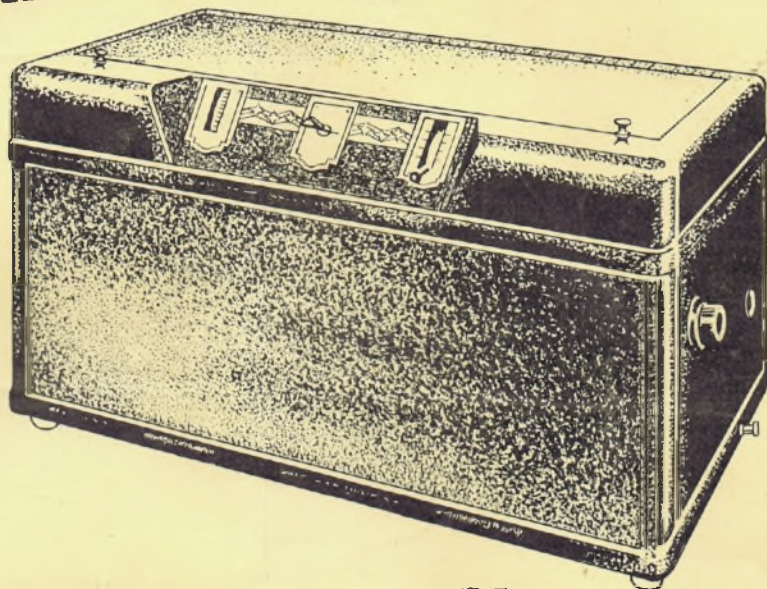

THANS UIT VOORRAAD LEVERBAAR!



Ofschoon het Philips Ontvangtoestel No. 2511 reeds sedert anderhalf jaar op de markt is, was het gedurende al dien tijd onmogelijk de productie gelijken tred te doen houden met den buitengewonen toevloed van bestellingen op dit mooiste van alle Philips Ontvangtoestellen.

De laatste groote uitbreiding onzer fabrieken heeft het evenwel thans mogelijk gemaakt dat elke handelaar Ontvangtoestel 2511 direct uit voorraad kan leveren.

PRIJS F. 330.-

PHILIPS

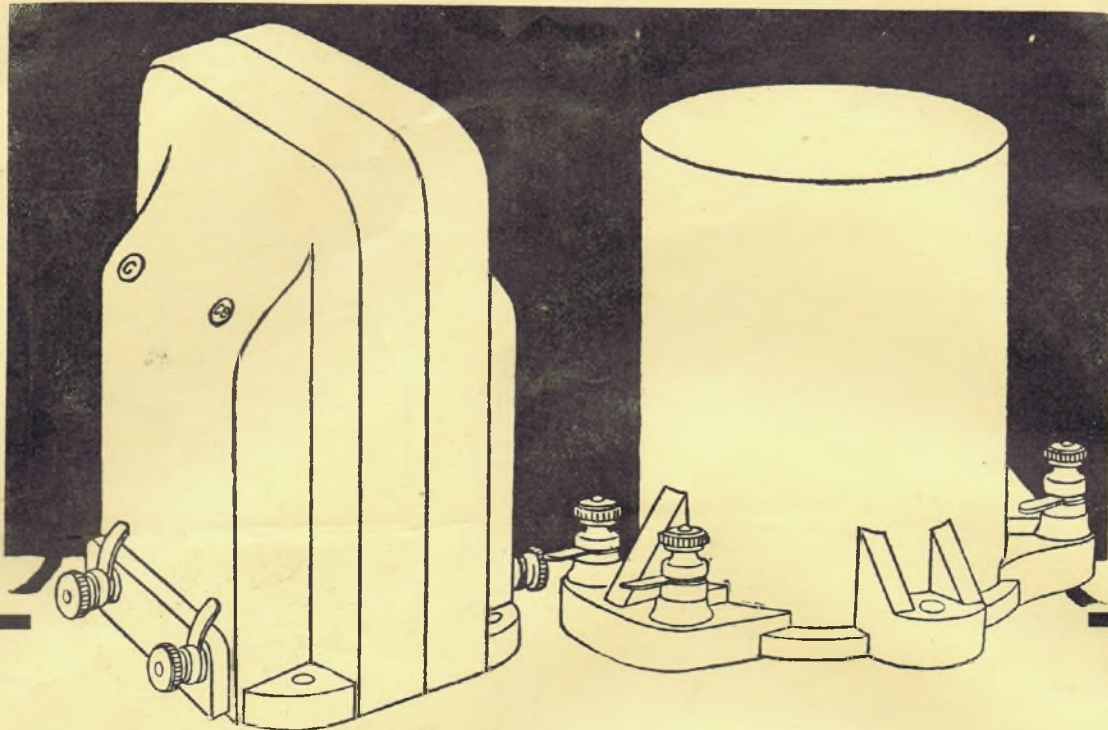

Geen enkel geluid op den achtergrond

Een doodstille achtergrond is het eerste wat U opmerkt bij de weergave met een LISSEN Transformator verkregen. U krijgt volume, U krijgt zuiverheid omdat de muziek met verbazingwekkende duidelijkheid naar voren komt. Het is daarom beslist de moeite waard om elken aangegeven transformator, in onverschillig welk schema U aan het bouwen is, te vervangen door een LISSEN.

DE LISSEN SUPER TRANSFORMATOR

waarmede U nagenoeg volmaakte versterking zult verkrijgen

De kromme, in het laboratorium genomen van de LISSEN Super transformator bewijst, dat een buitengewoon gelijkmatige versterking wordt verkregen over den geheelen band van hoorbare frequenties en hierbij dient te worden opgemerkt, dat deze kromme genomen is met gewone standaard lampen.

Twee verhoudingen: $3\frac{1}{2}:1$ en $2\frac{1}{2}:1$

PRIJS fl. 11.50

Transformator; en wanneer U Uw oud ontvangoestel up to date wenscht te maken, is het eerste wat U moet doen een nieuwen LISSEN Transformator monteren. Want door dit te doen raakt U den ruischenden achtergrond kwijt, welken minder zorgvuldig vervaardigde transformatoren steeds doen hooren. Muziek, liedjes en lezingen worden versterkt tegen een achtergrond, waarin geen enkel ander geluid hoorbaar is.

DE BEROEMDE

fl. 6.— LISSEN TRANSFORMATOR

Voor alle gewone doeleinden heeft deze fl. 6 — LISSEN Transformator bewezen gelijkwaardig te zijn aan vele andere transformatoren van dubbelen prijs en zijn populariteit blijkt ten duidelijkste uit den grooten omzet. Gedurende de twee jaren, dat deze transformator aan de markt is, heeft hij zich den titel weten te verwerven van „Den Transformator die nooit doorslaat“.

Verhouding: 3:1

PRIJS fl. 6.—

Op aanvraag zenden wij U gaarne franco onze nieuwe geïllustreerde brochure met prijslijst

LISSEN

TRANSFORMATOREN

LISSEN LIMITED Lissenium Works RICHMOND. Lissen Agentschap: Schiekade 155a, Rotterdam, Tel. 43133

JAARBEURS

— **KAMER 4054** —

4e VERDIEPING